

SUITO-T

INTERACTIVE TRAINER

ELITE
CHANGE YOUR RIDE

HU HASZNÁLATI
UTASÍTÁS



A

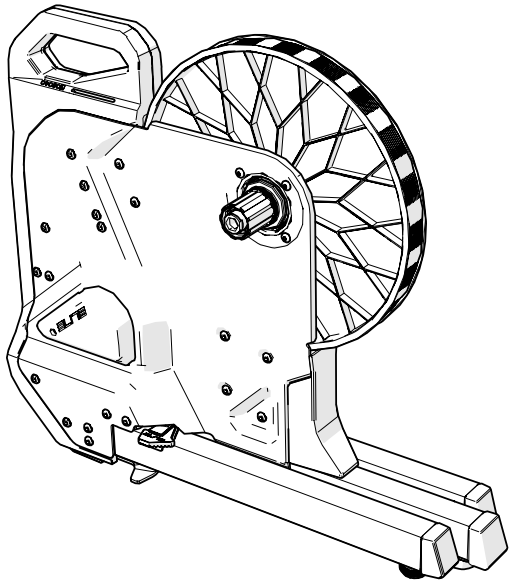

B



x2

C



D



E



F



G



H

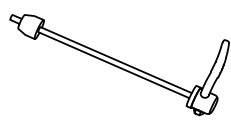

I

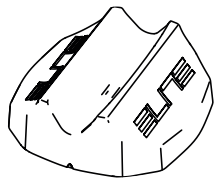

L



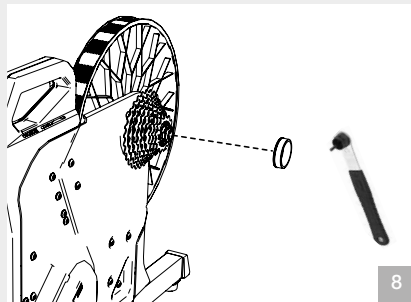
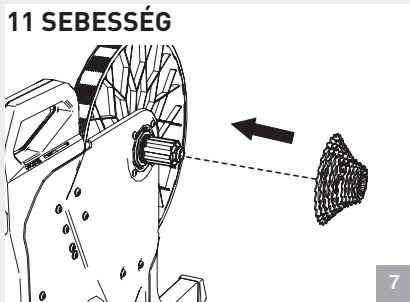
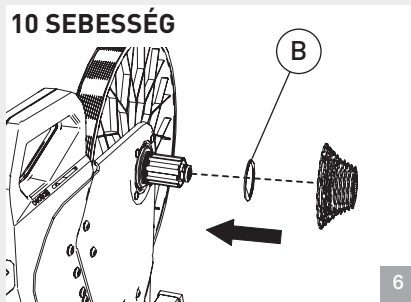
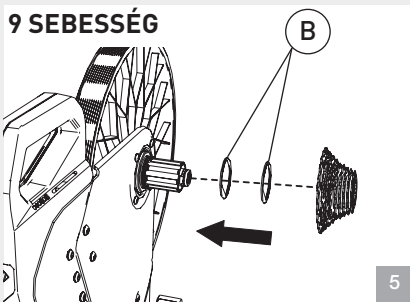
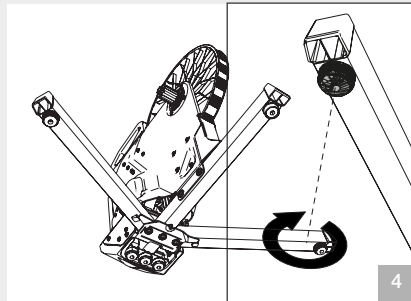
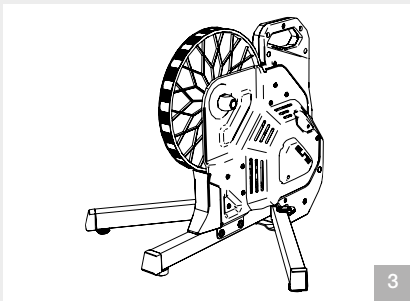
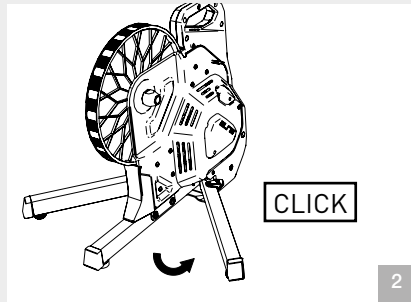

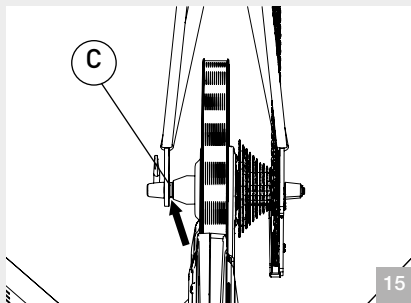
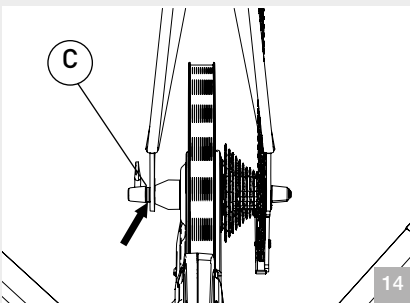
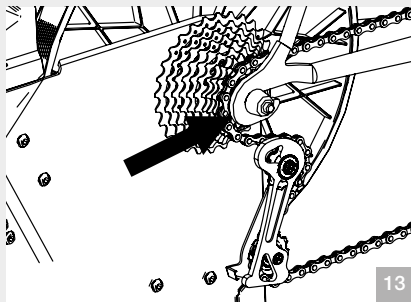
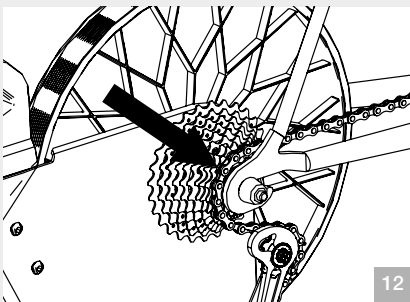
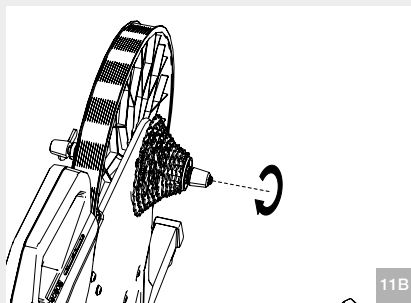
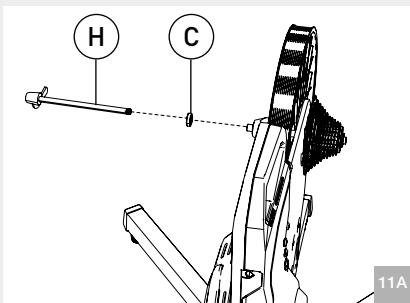
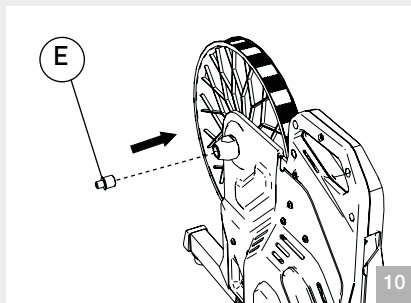
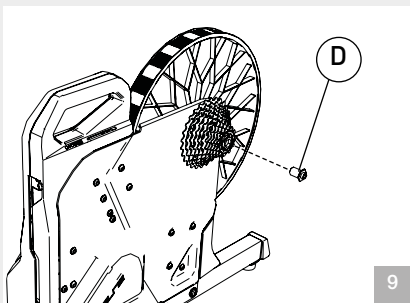

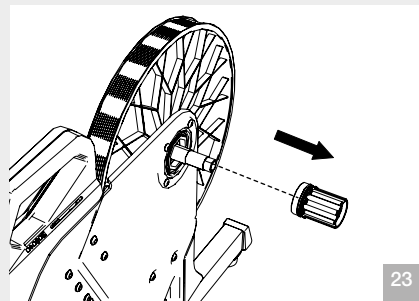
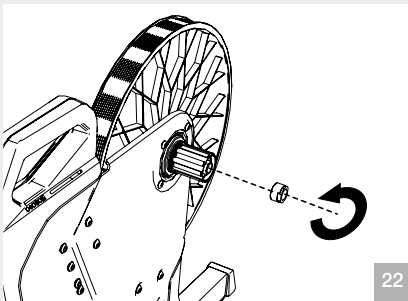
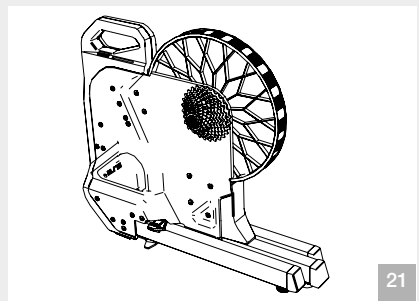
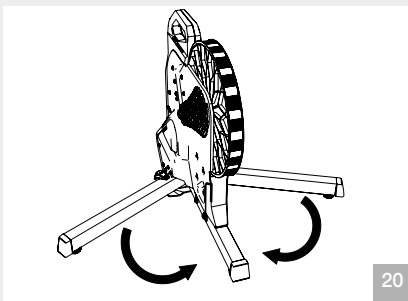
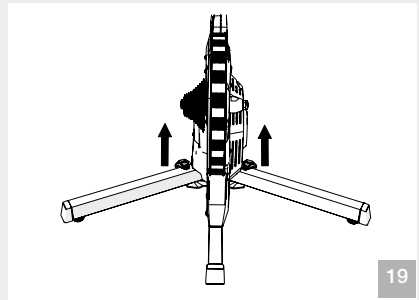
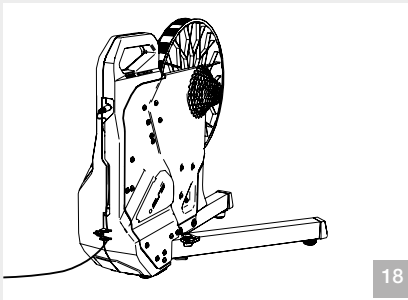
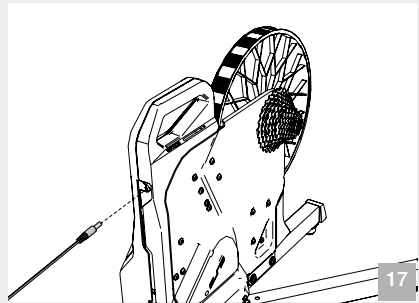
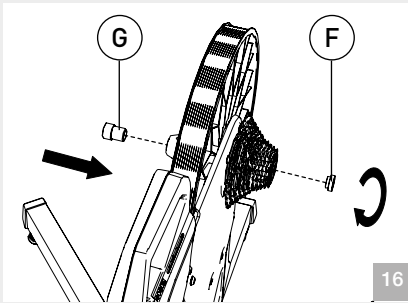

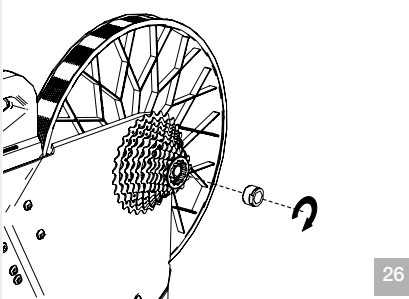
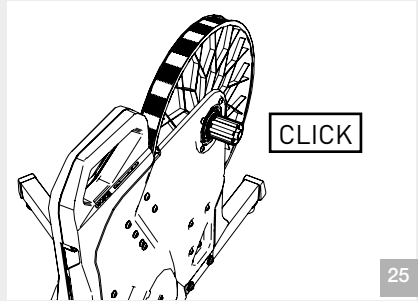
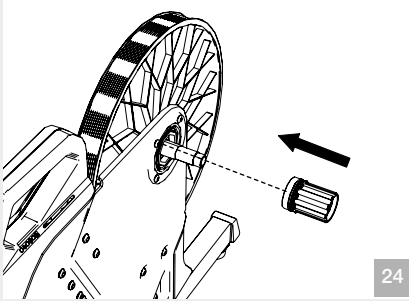

HU - MAGYAR

01_ÁLTALÁNOS BIZTONSÁGI IRÁNYMUTATÁSOK	7	19_KERÉKPÁR ELTÁVOLÍTÁSA	13
02_BEVEZETÉS	7	20_CAMPAGNOLO® 9/10/11 SEBESSÉGES	
03_KAZETTATEST KOMPATIBILITÁS	8	FOGASKOSZORÚ FELSZERELÉSE	14
04_ELLENÁLLÁS-TARTOMÁNY	8	21_KARBANTARTÁS	14
05_MEREDEKSÉG	8	22_FIGYELMEZTETÉSEK	14
06_ADAT-ÁTVITELI PROTOKOLLOK	8	23_HIBAEHÁRÍTÁS	15
07_LED FÉNYEK	9	24_CSOMAGOLÁS	15
08_WATTMÉRŐ PONTOSSÁG	10	25_SZERZŐI JOG	15
09_WATTMÉRŐ CSATLAKOZTATÁS (PML)	10	26_TERMÉKMÓDOSÍTÁSOK	15
10_PEDÁLFORDULATMÉRŐ	11	27_NYILATKOZAT	16
11_PULZUSMÉRÉS	11	28_INFORMÁCIÓK A TERMÉK	
12_A SUITO-T HASZNÁLATA A SZOFTVERREL /		ÁRTALMATLANÍTÁSÁHOZ	16
ALKALMAZÁSSAL / MÁS ESZKÖZZEL	11	MEGFELELŐSÉGI NYILATKOZAT	17
13_TARTOZÉKOK FELSOROLÁSA	12	GARANCIA	18
14_A SUITO-T ÖSSZESZERELÉSE	12		
15_15_A FOGASKOSZORÚ FELSZERELÉSE A			
SUITO-T-RE, Ø5 L=130 MM ÉS L=135 MM-			
ES SARUTÁVOLSÁG ESETÉN	12		
16_A KERÉKPÁR FELSZERELÉSE A SUITO-T-RE	13		
17_142X12MM-ES ÁTÜTŐTENGELYES			
KERÉKPÁROK FELSZERELÉSE A SUITO-T-RE	13		
18_TÖLTŐ	13		

Gratulálunk a SUITO-T interaktív edzőgörgő megvásárlásához!

01_ÁLTALÁNOS BIZTONSÁGI IRÁNYMUTATÁSOK

Az edzőgörgő használata előtt figyelmesen olvassa el az alábbiakban felsorolt előírásokat az egészsége és biztonsága érdekében.

1. A készüléket nem használhatják csökkent mozgásképességű személyek (beleértve a gyermekeket is) csökkent fizikai, érzékszervi vagy mentális képességű, vagy tudatlan felhasználók felügyelet vagy előzetes ismertetés nélkül.
2. Ügyeljen rá, hogy gyermekek ne játsszanak a készülékkel.
3. Edzésterv megkezdése előtt vizsgáltsa ki fizikai állapotát az egészsége megőrzése érdekében.
4. Válasszon a fizikai állóképességének, aktuális állapotának és egészségének megfelelő edzésprogramot.
5. Ha különösen levertnek érzi magát vagy fájdalmat vannak edzés közben hagyja abba az edzőgörgő használatát és azonnal forduljon orvosához.
6. Csak a mellékelt töltőt használja (mod. 6A-181WP12). A Suito-T megfelel az EU törvényeknek (lásd: „Megfelelőségi nyilatkozat”, 112. oldal), ez azonban semmisnek tekinthető, ha nem az eredeti töltővel használják.
7. Edzés előtt ellenőrizze, hogy a kerékpárt megfelelően rögzítette az edzőgörgőre. A kerékpárnak függőlegesnek és stabilan rögzítettnek kell lennie az előírtak szerint. Próbálja meg tolni és meghúzni a kerékpárt és a nyeret, hogy megbizonyosodjon a megfelelő rögzítésről. Ne kezdje el az edzést, ha a kerékpár nincs megfelelően rögzítve. A fenti figyelmeztetések általánosak és nem tartalmazznak minden szükséges óvintézkedést az edzőgörgő megfelelő és biztonságos használat érdekében; amiért a felelősség kizárólag a felhasználót terheli.

02_BEVEZETÉS

A Suito-T direkt hajtású edzőgörgő, elektronikusan vezérelt mágneses ellenállással.

- A Suito-T széles tartományban állítható ellenállással és könnyed tekerhetőséggel rendelkezik, továbbá kompatibilis az elterjedt adatátviteli standardokkal. Az ellenállást egy rendkívül csendes, integrált mágneses fékezőegység biztosítja.

- A Suito-T képes csatlakozni az ANT + és / vagy Bluetooth funkcióval rendelkező számítógépekhez (Windows, Mac), mobil eszközökhöz (iOS és Android) és kerékpáros számítógépekhez.

A My E-Training szoftver / alkalmazás az edzések és teszt üzemmódok széles skáláját kínálja mindenki számára, amatőröktől a professzionális kerékpárosokig. Az alkalmazás elérhető az App Store-ban (iOS) és a Google Playen (Android), míg a PC / MAC verzió elérhető a www.elite-it.com weboldalon.

Fontos funkciók:

- Videóedzés
- Személyre szabott edzéstervek
- Google Maps alapú edzés
- Adatok mentése, importálása és exportálása Nyitott ANT + FE-C protokoll használatával Suito-T kompatibilis sok más (nem Elite) programmal, amelyek ugyanezt a vezeték nélküli protokollt használják. Számos program / alkalmazás / eszköz található a piacon, amelyek kompatibilisek e protokollal, ennek megfelelően pedig teljesen kompatibilisek a Suito-T-vel is.

03_KAZETTATEST KOMPATIBILITÁS

Az Elite 9/10/11 sebességes Shimano® / SRAM® fogaskoszorúkkal kompatibilis (és minden más olyan gyártókkal, akik a Shimano® szabványt használják) kazettatesttel szállítja a Suito-T görgőt. A Campagnolo®-val kompatibilis csere kazettatest 9/10/11 sebességes fogaskoszorúkkal kompatibilis; a kazettacsereire vonatkozó utasítások a 20. bekezdésben találhatóak. A Suito-T 5 mm átmérőjű, gyorszáras 130-135 mm-es papucstávolságú vázakkal és 142 x 12 mm-es átütőtengelyes vázakkal kompatibilis.

A következő kiegészítők állnak rendelkezésre:

- adapter boost szabványú vázákhoz (148 x 12 mm-es tengellyel)

- adapter 135 mm-es papucstávolságú, átütőtengellyel rendelkező vázákhoz (10 mm és 12 mm átmérőjű tengelyekhez).

Kérdés esetén olvassa el a kerékpár dokumentációját, vagy vegye fel a kapcsolatot a kereskedőjével a Suito-T-vel való kompatibilitás tisztázására.

04_ELLENÁLLÁS-TARTOMÁNY

A görgő által lefedett ellenállás-tartomány nagyon széles és a sebességtől függ. Minél gyorsabban teker, annál szélesebb az ellenállás-tartomány. Ennek ellenére lehetnek extrém körülmények, ahol a szükséges teljesítmény a tartományon kívül esik (túl magas vagy túl alacsony). Ezekben az esetekben a görgő biztosítja a lehetséges maximumot / minimumot, és amint a körülmények újra megfelelnek az elérhető tartománynak, visszatér a megfelelő működés. Ha a szükséges ellenállás kívül esik a rendelkezésre álló teljesítménytartományon, a görgő az általa létrehozott tényleges ellenállást mutatja a kijelzőn és nem az elméleti ellenállást.

05_MEREDEKSÉG

A Suito-T által maximálisan szimulálható meredekség a sebesség és a kerékpáros testsúlyának a függvénye. Valós körülmények között egy emelkedőn való feltekerés is a sebesség (gyorsabb = nagyobb teljesítmény) és a súly függvénye (minél nehezebb a versenyző, annál több wattot kell leadni egy adott mászás teljesítéséhez). A Suito-T mágneses fékrendszert használ, amely közvetlenül hat a forgó fémtárcsára egyenletesen és fokozatosan állítható ellenállást biztosítva. Ez a technológia nagyon pontos változtatásokat tesz lehetővé a meredekség változásának szimulálásához, figyelembe véve a valóságban tapasztalható tehetetlenséget is. Mindkettő hatással van az ellenállásra, aminek a beállítása ezáltal nagyon precíz. Ez a rendszer a pedálok túlfékezésését is megakadályozza, ami előfordulhatna rendkívül magas ellenállás mellett.

06_ADAT-ÁTVITELI PROTOKOLLOK

Suito-T két különböző átviteli protokollt használ az interakcióhoz, hogy adatokat küldjön szoftverre / alkalmazásra / eszközre. Kérjük, lépjen kapcsolatba az alkalmazás / szoftver / eszköz gyártójával ellenőrizze a kompatibilitást a protokollokkal.

BLUETOOTH SMART

"Fitness Machine - Beltéri Kerékpáros Szolgáltatás" (FTMS) protokoll. Ez a protokoll adatokat küld az edzésről a kompatibilis szoftverekbe / alkalmazásba / eszközbe, és beállítja az edzőgörgő ellenállását, teljes interakciót kínálva a görgővel.

"Speed & Cadence Service" protokoll: ez a protokoll továbbítja a hometrainer sebességét és a pedálfordulatszámot, de nem tesz lehetővé interakciót a szoftver / alkalmazás / eszköz és az edzőgörgő között.

"Power Service" protokoll: ez a protokoll továbbítja a kerékpáros által leadott wattokat a kimeneti adatok között, de nem tesz lehetővé interakciót a szoftver / alkalmazás / eszköz és az edzőgörgő között.

A legtöbb esetben az okostelefonok és a táblagépek már rendelkeznek Bluetooth Smart kapcsolattal, ezért nincs szükség további eszközre a Suito-T-vel való kommunikációhoz. Az elavultabb eszközökkel azonban nem biztos, hogy kompatibilis. Kérem forduljon az alkalmazás szolgáltatójához, hogy megbizonyosodjon arról, hogy Bluetooth Smart kompatibilis.

MEGJEGYZÉS:

Ha az edzőgörgő Bluetooth Smart protokollon keresztül csatlakozik egy eszközhöz, nem csatlakoztatható további BLE készülékekhez. Ez a korlátozás a Bluetooth Smart protokollból adódik.

ANT +

"ANT + FE-C" protokoll: ez a protokoll lehetővé teszi a szoftver / alkalmazás / eszköz számára az edzési adatok fogadását az edzőgörgő ellenállásának beállításához. Ez a protokoll teszi lehetővé a teljes interakciót az edzőgörgővel.

"ANT + Speed & Cadence" protokoll: ez a protokoll továbbítja az edzőgörgő sebességének és a pedálfordulatszámának adatait. Bár jóval általánosabb, mint az ANT + FE-C, nem teszi lehetővé az interakciót az alkalmazás / szoftver / eszköz és a görgő között.

"ANT + Power" protokoll: ez a protokoll továbbítja a kerékpáros által leadott wattokat a kimeneti adatok között. Szintén sokkal általánosabb, mint az ANT + FE-C, de ez a protokoll sem teszi lehetővé az edzőgörgő és az alkalmazás / szoftver / eszköz közötti interakciót.

Az olyan okostelefonok kivételével, melyek ANT + csatlakozással is rendelkeznek, egy USB átalakító szükséges ahhoz, hogy csatlakozni lehessen az ANT + protokollhoz.

ANT + flash meghajtóra van szükség, ha Androidot vagy PC-t használ (Windows és Mac).

Megvásárolható a www.shopelite-it.com weboldalon vagy más csatornákon keresztül – ez szükséges ahhoz, hogy a készüléket az ANT + protokollon keresztül párosítsuk a görgőhöz.

OTG adapterkábelre van szükség az Android-eszközhöz, míg az iOS-eszközhöz speciális flash meghajtóra van szükség (nem tartozék), mely kompatibilis a 30-pines iOS csatlakozóval. Az ANT + kompatibilis eszközök teljes listája a következő címen érhető el: <http://www.thisisant.com/directory/> Vezeték nélküli adatok:

Frekvenciák: 2402–2480 MHz

Protokollok: Bluetooth 4.0 és ANT +

Jelátviteli távolság szabadban: 10m

ANT + átviteli teljesítmény: 4dB

Bluetooth átviteli teljesítmény: 0dB

07_LED FÉNYEK

A Suito-T a sebesség, a pedálfordulatszám és a leadott wattok adatait továbbítja az ANT + és Bluetooth Smart protokollokon keresztül.

Az edzőgörgő házában 3 LED lámpa található, amelyek az áramellátást állapotát, az alaplap állapotát és a használt protokollt mutatják.

A LED-lámpák 3 színben láthatók, a következőkkel jelentéssel:

Piros = az edzőgörgő áramellátásának állapota

- Nem világít = a Suito-T nem kap áramot, vagy alvó állapotban van.

- Világít = a Suito-T be van kapcsolva.

Kék = a Suito-T a Bluetooth Smart-on keresztül csatlakozik.

- Lassan villog = a Suito-T kapcsolatra vár.

- Világít = a Suito-T adatokat továbbít a Bluetooth Smart-on keresztül.

- Gyors villogás = teljesítménymérő keresése (lásd:

"09_WATTMÉRŐ CSATLAKOZTATÁS" fejezet)

Zöld = a Suito-T az ANT + protokollon keresztül csatlakozik.

- Lassan villog = a Suito-T kapcsolatra vár.

- Világít = a Suito-T adatokat továbbít az ANT + protokollon keresztül.

- Gyors villogás = teljesítménymérő keresése (lásd: "09_WATTMÉRŐ CSATLAKOZTATÁS" fejezet)

08_WATTMÉRŐ PONTOSSÁG

A Suito-T által küldött teljesítményadatok több számítás eredményei.

Ezek a számítások figyelembe veszik a pedálfordulatot, az edzőgörgő ellenállását és egyéb tényezőket.

Az Elite minden egyes Suito-T-t kalibrál a pontosság javítása érdekében, hogy csökkentse a hibahatárokat, bár bizonyos tényezők idővel változhatnak, ami miatt csökken a teljesítménymérés pontossága.

A Spindown egy edzőgörgő kalibrációs eljárás, amely értékeli a hosszan tartó használatból adódó változásokat és kompenzálja az ellenállásra gyakorolt hatásukat az edzőgörgőre.

Eljárás:

Kalibráció előtt legalább 10 percig használni kell az edzőgörgőt.

Az eljárás végrehajtásához válassza ki a kapcsolódó parancsot alkalmazásban vagy a My E-Training szoftverben, és kövesse az utasításokat.

Az eljárás indítási parancsa megtalálható az alkalmazás beállításai oldalon.

Az eljáráshoz el kell kezdeni tekerni és növelni kell a sebességet előre meghatározott értékig.

Azonnal hagyja abba a tekerést, ha értesítést kap a leállításáról.

Néhány másodperc múlva az eljárás értesíti, hogy a kalibrálás sikeresen befejeződött.

A szükséges értéket ezután megjegyzi a Suito-T, így a bekapcsolt teljesítmény adatokat mindig minden csatlakoztatott eszközre elküldi ideértve a harmadik féltől származó szoftvereket / alkalmazásokat / eszközöket.

Jegyzet:

-Az előző kalibrálási eljárás is elvégezhető az Elite-től eltérő szoftverekkel / alkalmazásokkal / eszközökkel.

- Ne emelje fel a lábát a pedálról, amíg az eljárás teljesen be nem fejeződik.

- A fent említett megjegyzések már nem érvényesek, ha az edzőgörgő a kerékpár wattmérőjéhez csatlakozik (ha van) mivel a teljesítményt már nem a görgő számítja, hanem az érzékelő méri a kerékpáron. Kérjük, olvassa el a "09_Wattmérő csatlakoztatás" fejezetet a további információkért.

09_WATTMÉRŐ CSATLAKOZTATÁS (PML)

A Suito-T Power Meter Linknek nevezett wattmérő funkcióval is el van látva, amely még a beépített wattmérőnél is pontosabb mérést tesz lehetővé. Ez a funkció lehetővé teszi a Suito-T számára a kerékpár saját wattmérőjének használatát. Ezáltal a Suito-T pontosabb adatot adhat, mint amit önmaga a képleteivel ki tudna számítani.

Megjegyzés: ez a funkció nem használható, ha nincs wattmérő szerelve a kerékpárra.

HASZNÁLAT

- Engedélyezés / Letiltás

Az Elite My E-edzésen keresztül engedélyezheti vagy letilthatja a PML-t. Az alkalmazás összes verziója képes erre.

A PML engedélyezéséhez / letiltásához indítsa el az alkalmazást, és győződjön meg róla, hogy párosítva van az edzőgörgővel.

Lépjen a következőbe: Beállítások - PML. A jelenlegi beállítások néhány másodperc alatt megjelennek, amiket így lehet módosítani is. Érintse meg az OK gombot az új beállítások mentéséhez.

- Párosítás

Induláskor Suito-T automatikusan keres néhány másodpercig, hogy van-e bármilyen wattmérő a közelben. Ha talál ilyen, akkor csatlakozik hozzá és felhasználja az adatait. Emiatt érdemes meggyőződni róla, hogy a wattmérő be van-e kapcsolva, mielőtt bekapcsolná az edzőgörgőt.

Ezen felül a csatlakozás után a Suito-T elmenti a wattmérő sorozatszámát a következő edzésekhez. Ha a szobában több teljesítményérzékelő van, Suito-T ahhoz a wattmérőhöz fog csatlakozni, aminek a legerősebb a jele (tehát ahhoz a kerékpárhoz, ami rajta van).

- Következő teendők

Ezen túl minden bekapcsoláskor megpróbál csatlakozni a Suito-T ahhoz az érzékelőhöz, amellyel először párosították. Ha nem tud csatlakozni a wattmérőhöz, vagy a wattmérő nincs jelen, a Suito-T saját algoritmusait használja wattmérésre.

- Resztelés

Ha ki akarja cserélni az érzékelőt, kapcsolja be az edzőgörgőt, és mozgassa a kereket (akár manuálisan is) vagy tekerjen vele néhány másodpercig. Indításkor amennyiben a sebesség meghaladja a nullát, a Suito-T reseteli a memóriába mentett érzékelőt és keresni kezd egy másik érzékelőt (mint első alkalommal). Amikor a Suito-T alaphelyzetbe állítja a wattmérő sorozatszámát, 6 enyhe rezgést hajt végre a törlés megerősítésére.

Az edzőgörgő alaphelyzetbe állítására az Elite My E-Training alkalmazás használatával is van lehetőség.

Lépjön a Beállítások - PML oldalára. **MEGJEGYZÉSEK:**

- Ez a funkció nem érhető el, ha van wattmérő a kerékpáron.

- Ha a Suito-T nem a megfelelő wattmérőhöz csatlakozott, csak resetelje a csatolt érzékelőt, és ismételje meg a kapcsolási műveletet, ügyelve arra, hogy elég távol helyezte azt az érzékelőt, amelyet nem szeretne Suito-T-hez csatlakoztatni.

- Ha edzés közben Suito-T elveszíti a kapcsolatot a wattmérővel, automatikusan a saját képletek használatával számítja ki a teljesítményt. Közben folyamatosan próbálkozik az érzékelő újrcsatlakozásához.

- A tréner először az ANT + érzékelőket keresi, és csak ezt követően a Bluetooth-t. Ha a teljesítményérzékelő ANT + és Bluetooth is, nagyon valószínű, hogy az edzőgörgő az ANT + jelet fogja venni.

- A törléskor adott rezgések nagyon finomak.

Érzésükhöz szükség lehet arra, hogy rátegye a kezét az ellenállást generáló egységre.

- Ha Bluetooth-os wattmérős hajtókarok / pedálok vannak a közelben, az edzőgörgő csak az egyik oldali mérőhöz fog csatlakozni. Nem lehet előre meghatározni, melyikhez fog csatlakozni. Sőt, mivel az adott oldali pedál / hajtókar csak az egyik láb által leadott wattokat méri, a kijelzett érték a teljes teljesítmény körülbelül felét fogja mutatni. Ebben esetben engedélyezze a "Half power" opciót a My E-Training alkalmazáson keresztül (Beállítások oldal), hogy a megfelelő értékeket jelenítse meg.

- A wattmérők első keresése során a zöld LED gyorsan villog.

10_PEDÁLFORDULATMÉRŐ

A Suito-T egy innovatív "érzékelő nélküli" rendszert használ, ami kifinomult sebességalapú számításokat használ fel. Magas pedálfordulat fenntartásakor alacsony ellenállás mellett, időnként előfordulhat egy kis pontatlanság, mivel a pedálfordulat értéke számítás eredménye és nem közvetlen mérése. Ez különösen gyors tekeréskor fordul elő alacsony ellenállás mellett. Ha az "érzékelő nélküli" rendszer nem elég pontos, érdemes egy vezeték nélküli érzékelőt venni a kerékpárhoz. A legtöbb alkalmazás / szoftver / eszköz lehetővé teszi a szenzor kiválasztását.

11_PULZUSMÉRÉS

- A Suito-T edzőgörgő nem méri a pulzust. A pulzus adatai közvetlenül egy külsős pulzusmérő eszközzel olvashatók be.

- Különböző típusú pulzusmérőkkel kompatibilis a használt eszköztől / szoftvertől / alkalmazástól függően, a szűk keresztmetszet az ANT + és Bluetooth Smart kompatibilitás. Mindkét protokoll lehetővé teszi a pulzusmérőkkel való összeköttetést.

12_ A SUITO-T HASZNÁLATA A SZOFTVERREL / ALKALMAZÁSSAL / MÁS ESZKÖZZEL

Javasoljuk a My E-Training szoftver / alkalmazás használatát, amely elérhető iOS, Android, Windows és Mac OS rendszereken. Az E-Training egy komplett rendszer, több edzés móddal, köztük videókkal, konfigurálható szoftverrel, Google Maps versenyekkel, internetes versenyekkel és még sok mással. Kompatibilis külsős szoftverek is használhatók az edzőgörgő kommunikációs protokolljával / szabványaiival. Jelenleg több szoftver / alkalmazás / eszköz van a piacon, amely csatlakozni tud a Suito-T-hez. Kérjük, olvassa el az adott szoftver / alkalmazás / eszköz használati útmutatóját az edzőgörgőhöz való megfelelő csatlakoztatáshoz.

Mielőtt bármilyen alkalmazással megkezdene a csatlakozást győződjön meg arról, hogy az edzőgörgő be van kapcsolva és nincs aktiválva az energiatakarékos mód. A mellékelt töltővel áramforráshoz kell csatlakoztatni.

Az edzőgörgő alaplapján LED-es lámpák jelzik az edzőgörgő aktuális állapotát. További információkért olvassa el a "LED FÉNYEK" bekezdést.

13_TARTOZÉKOK FELSOROLÁSA

A Suito-T a következőket tartalmazza:

- N.1 Suito-T edzőgörgő (A)
- N.2 Kazettatest hézagológyűrűk (B)
- N.1 Papucshézagoló (C)
- N.1 Jobb adapter L = 130-135mm papucstávolsághoz (D)
- N.1 Bal adapter L = 130-135mm papucstávolsághoz (E)
- N.1 Jobb adapter L = 142mm papucstávolsághoz (F)
- N.1 Bal adapter L = 142 mm papucstávolsághoz (G)
- N.1 Gyorszár (H)
- N.1 Első kerék támasz (I)
- N.1 Töltő (L)

FIGYELEM: az adapterek (C, D, E, F, G jelöléssel) kis méretű alkatrészek, melyeket könnyű összekeverni vagy elveszteni. Az edzőgörgő szállítása során ajánlatos eltávolítani az adaptereket és a táskájukban tárolni őket, mert szállítás közben könnyen kicsúszhatnak. Bármelyik alkatrész elérhető online áruházunkban vagy forduljon közvetlenül az Elite-hez és / vagy hazai forgalmazójához.

14_A SUITO-T ÖSSZESZERELÉSE

- Csomagolja ki a Suito-T-t (A)
- Helyezze a Suito-T-t (A) függőleges helyzetbe a felső fogantyú segítségével
- Hajtsa ki a jobb lábat, amíg a biztonsági reteszelő mechanika kattánását nem hallja (1. kép)
- Hajtsa ki a bal lábat, amíg a biztonsági reteszelő mechanika kattánását nem hallja (2. kép)
- Ellenőrizze, hogy az edzőgörgő stabil (3. kép) amennyiben nem az, állítsa be a láb gumi támaszait (4. kép).

15_A FOGASKOSZORÚ FELSZERELÉSE A SUITO-T-RE, Ø5 L=130 MM ÉS L=135 MM-ES SARUTÁVOLSÁG ESETÉN

- Illesze össze a fogaskoszorút a kazettatest barázdáinak megfelelően.

- A Shimano®/Sram 9 sebességes fogaskeréksorokhoz általában 2 hézagoló (B) (5. kép), a 10 sebességes fogaskeréksorokhoz 1 hézagoló (B) (6. kép), a 11 sebességes fogaskeréksorokhoz pedig nem szükséges hézagoló (B) (7. kép) használata. A fogaskoszorú márkájától függően lehetnek eltérések az előbb említett általános információkhoz képest.
- Húzza meg nyomatékkulccsal a mellékelt zárógyűrűt, mely a kazettatestre rögzíti a fogaskoszorút (8. kép).

FIGYELEM!

Szigorúan tartsa be a fogaskoszorú gyártójának utasításait a felszerelés, további távtartók és szükséges nyomaték tekintetében.

MEGJEGYZÉS: Kérdés vagy probléma esetén forduljon a kereskedőjéhez. A garancia nem vonatkozik a helytelen beépítés okozta sérülésekre sem a kerékpár, sem a Suito-T esetében.

130-135 mm-es (5,1 -5,3 inch) papucstávolsággal rendelkező kerékpárokon fel kell szerelni a jobb adaptert (D hivatkozás) (9. kép) és a bal adaptert (E) (10. kép). Ø12 mm-es átütőengellyel rendelkező kerékpárokon (Ø 0,47 inch), melyek 142 mm (5,6 inch) papucstávolsággal rendelkeznek kérlek olvassa el a 17. bekezdést.

16_A KERÉKPÁR FELSZERELÉSE A SUITO-T-RE

- Engedje ki a kerékpár hátsó fékét (patkó- és v-fékes kerékpárok esetén), és helyezze a láncot a legkisebb hátsó lánckerékre és a legnagyobb első lánckerékre. Távolítsa el a gyorszárat a hátsó kerékről.

- Vegye ki a hátsó kereket a kerékpárból.

- Helyezze be a görgőhöz járó gyorszárat és a papucshoz tartozó hézagolót (C. hivatkozás) a Suito-T-be (14. kép).

- Helyezze a kerékpárláncot a Suito-T fogaskoszorújának legkisebb lánckerékére (15. kép).

- A kerékpár papucsainak tökéletesen kell illeszkednie a Suito-T adaptereire (16. kép), gondosan ügyelve a hézagoló helyes elhelyezésére a papucstávolságtól függően:

- Hézagoló (C. hivatkozás) a papucson kívülre országtúli és időfutam kerékpárokhoz (130 mm-es papucstávolság esetén) (17. kép).

- Hézagoló (C. hivatkozás) a papucson belülre hegyszerékekhez (135 mm-es papucstávolság esetén) (18. kép).

MEGJEGYZÉS: a hézagoló (C hivatkozás) recézett oldalának kell szemben lennie a papucsokkal

- Biztosan rögzítse a kerékpárt a Suito-T-hez, és szorosan rögzítse a gyorszárat. A gyorszárnak stabilan meg kell tartania a kerékpárt a Suito-T-n.

- Győződjön meg róla, hogy a kerékpár teljesen függőlegesen felszereléskor.

FIGYELMEZTETÉS: a kerékpár papucsainak az adapterek széleihez kell rögzülniük és nem a gyorszárhoz.

Az Elite nem felel a helytelen felszerelésből adódó károkkért.

17_142X12MM-ES ÁTÜTŐTENGYELYES KERÉKPÁROK FELSZERELÉSE A SUITO-T-RE

1) Helyezze fel a görgőre a bal és a jobb adaptert (F-G hivatkozás), melyek a 142mm-es papucstávolsághoz tartoznak (16. kép);

2) Helyezze a láncot a hátsó kerék legkisebb lánckerékére és a legnagyobb első lánckerékére. Távolítsa el a tengelyt a hátsó kerékből.

3) Helyezze a kerékpár hátsó papucsait a Suito-T-re.

4) Helyezze be az átütőtengelyt.

5) Győződjön meg róla, hogy a kerékpár biztonságosan van a Suito-T-n és erősen rögzítse a tengelyt. A tengelynek stabilan kell rögzíteni a kerékpárt a Suito-T-hez.

6) Győződjön meg róla, hogy a kerékpár stabil, próbálja meg mozgatni a felsőcsőnél és nyeregénél fogva.

Amennyiben nem stabil a Suito-T-n, húzza meg erősebben a tengelyt.

7) Amennyiben nagyobb stabilitásra vágyik, tanácsos használni az első kerék támaszt (I hivatkozás).

- Kezdjen el tekerni. Először nagyon lassan tekerjen és növelje fokozatosan a sebességét, amíg nem gyakorlott a Suito-T használatában.

18_TÖLTŐ

- A Suito-T elektronikáját szabványos töltő látja el árammal (tartozék).

Helyezze a töltőt a konnektorba és dugja be a Suito-T hátulján található csatlakozót (17. kép). Az enyhe rezgés azt jelzi, hogy a rendszer alaphelyzetbe állítja magát. Ez akár 15 másodpercig is eltarthat.

Vezesse el a kábelt az erre szolgáló műanyag vezetőfőn keresztül az edzőgörgő hátsó részénél (18. kép)

A Suito-T megfelel az uniós jogszabályoknak (lásd: „Megfelelőségi nyilatkozat”, 112. oldal) ez azonban érvényét veszíti amennyiben nem a saját töltőjével használják.

19_KERÉKPÁR ELTÁVOLÍTÁSA

- Helyezze a kerékpárláncot a Suito-T legkisebb lánckerékére és a kerékpár legkisebb első lánckerékére.

- Nyissa ki a gyorszárat (vagy távolítsa el a tengelyt) és vegye le a kerékpárt a Suito-T-ről.

- Szállításhoz vagy a helyigény csökkentésére tekerjen ki a lábak rögzítőit (19. kép), és hajtsa be a lábakat (20. - 21. kép).

FIGYELEM: az adapterek ref. C, D, E, F, G kis méretű alkatrészek, és könnyen elveszíthetők.

Az edzőgörgő szállítása során tanácsos eltávolítani az adaptereket, és tárolja őket a táskájukban, mert szállítás közben könnyen kicsúszhatnak. Bármilyen alkatrész elérhető online áruházunkban vagy közvetlenül forduljon az Elite-hez és / vagy országa forgalmazójához.

20_CAMPAGNOLO® 9/10/11 SEBESSÉGES FOGASKOSZORÚ FELSZERELÉSE

- Ha Suito-T fogaskoszoróját Campagnolo® 9/10/11 sebességes fogaskoszorúra szeretné cserélni kövesse az alábbi eljárást:

- 1) Csavarja le a kazettatest rögzítőjét (22. kép).
- 2) Távolítsa el a kazettatestet a Suito-T tengelyéről (23. kép).
- 3) Helyezze fel a Campagnolo® fogaskoszorúkkal kompatibilis kazettatestet (24-25. kép).
- 4) Húzza meg a rögzítőt egy 17mm-es villáskulccsal 5Nm (44in-lbs) meghúzási nyomatékkal. Használjon közepes erősségű, olajos felületekre való menetrögzítőt a rögzítéshez (26. kép).

Csak a Campagnolo® kompatibilis kazettatest esetén:

- 9 sebességes fogaskoszorú használata esetén 2 hézagoló (B), 10 sebességes fogaskoszorú használata esetén 1 hézagoló (B), 11 sebességes fogaskoszorú használata esetén pedig nem szükséges hézagoló (B) használata. A fogaskoszorú márkájától függően lehetnek eltérések az előbb említett általános információkhoz képest.

FIGYELEM! Szigorúan tartsa be a fogaskoszorú gyártójának utasításait a felszerelés, további távtartók és szükséges nyomaték tekintetében.

MEGJEGYZÉS: Kérdés vagy probléma esetén forduljon a kereskedőjéhez. A garancia nem vonatkozik a helytelen beépítés okozta sérülésekre sem a kerékpár, sem a Suito-T esetében.

21_KARBANTARTÁS

A Suito-T nem igényel külön ütemezett karbantartást, azonban a következő óvintézkedéseket javasoljuk:

- minden edzés után törölje le az edzőgörgőt egy ronggyal a por és verejték felhalmozódásának megakadályozására;
- ne tisztítsa és zsírtalanítsa a kerékpár láncát, amíg a kerékpár a Suito-T-re van szerelve,

mert ez helyrehozhatatlan károkat okozhat a csapágyazásban vagy más belső mechanikai egységeken;

- ellenőrizze, hogy a gyorskioldó megfelelően van-e rögzítve és hibátlanul működik-e minden edzés előtt
- a kerékpár cseréje általában nem okoz problémát a Suito-T-n, bár időnként előfordulhat, hogy szükség van bizonyos beállítások elvégzése a megfelelő működés érdekében.

Ha kétségei merülnének fel ezzel kapcsolatban, vegye fel a kapcsolatot a kereskedőjével, hogy biztosan minden megfelelően működjön.

22_ FIGYELMEZTETÉSEK

- A Suito-T használat közben felforrósodik. Várja meg, amíg lehűl, mielőtt megérinti az ellenállási egység burkolatait.

- Használja a Suito-T edzőgörgőt a kézikönyvben leírtak szerint.

- A Suito-T nincs felszerelve vészfékkel.

- A Suito-T-t úgy tervezték és gyártották, hogy maximális biztonságot nyújtson a felhasználónak és / vagy a harmadik feleknek, de a gyermekeket és háziállatokat távol kell tartani az edzőgörgőtől használat közben, mivel a tréner és a kerékpár mozgó alkatrészei sérülést okozhatnak.

- Soha ne dugja be az ujjait vagy bármilyen tárgyat a Suito-T-n lévő lyukakba, mert ez súlyos személyi sérülést vagy kárt okozhat az edzőgörgőben.

- Az edzés megkezdése előtt helyezze az edzőt megfelelő helyre a szobában, távol a potenciálisan veszélyes tárgyaktól (bútorok, asztalok, székek ...) a balesetveszély elkerülése érdekében és megelőzve az akaratlan érintkezést.

- A Suito-T-t egyszerre csak egyetlen kerékpáros használhatja.

- Mindig ellenőrizze a Suito-T kerékpárjának biztonságát és stabilitását edzés előtt.

- A termék egyetlen része sem használható az eredeti funkcióján kívül. A garancia érvényét veszti, ha az edzőgörgő burkolatát kinyitotta vagy az edzőgörgőt bármilyen módon megváltoztatta.

- Mivel a lábak alján puha, gumi csúszásgátló van, használat közben a gumi nyomokat hagyhat a padlón.

- Ne hagyja a töltőt bedugva, amíg nem használja.

- Ne tárolja a Suito-T-t hideg és nedves helyen, mert ez károsíthatja az elektronikus alkatrészeit.

- Csak a mellékelt töltőt használja. A Suito-T megfelel az EU törvényeknek (lásd: „Megfelelőségi nyilatkozat”, 112. oldal), ez azonban semmisnek tekinthető, ha nem az eredeti töltővel használják.

- Az Elite nem tehető felelőssé bármilyen hibás működésért harmadik féltől származó szoftver / alkalmazás / eszköz használata miatt.

- Nagyfeszültségű elektromos vezetékek, jelzőlámpák, elektromos vasútvonalak, trolibusz- vagy villamosvezetékek, televíziókészülékek, autók, kerékpáros számítógépek, edzőtermi felszerelések és mobilok stb., melyek a konzol működési tartományán belül vannak interferenciát okozhatnak. Így más vezeték nélküli vevőkészülékek megváltoztathatják vagy teljesen gátolhatják a Suito-T működését az interferencia miatt.

- Ne tegye ki a Suito-T-t hosszú ideig közvetlen napfénynek amikor nincs használatban.

23 HIBAELHÁRÍTÁS

- Probléma: Úgy tűnik, hogy a kerék időnként megugrik edzés során.

- Válasz: Lehet, hogy a belső meghajtás szija kissé meg van lazulva. Kérjük, vegye fel a kapcsolatot az Elite-tel további információért a probléma orvosolására.

FIGYELEM: Ne feszítse meg a szíjat saját kezűleg, mert elszakadhat tőle a szíj. Abban az esetben, ha elszakad, el kell küldenie az edzőgörgőt az Elite-hez vagy annak egyik szervizközpontjához.

- Probléma: a kijelzett sebesség nagyon magasnak tűnik (akár több, mint 100 km / h).

- Válasz: Lehetséges, hogy a kerékmérő helytelenül van beállítva a használt eszközön. A Suito-T különféle protokollok alapján küld edzési adatokat. Az egyik ilyen protokollt használják a sebességérzékelők. Ha az ön által használt készülék az említett protokollt használja, meg kell változtatnia a beállított kerék kerületét. A beállítandó kerékerület értéke megegyezik a kerék tényleges kerületével, elosztva 24,8-cal. Például: ha a kerület 2095mm, az érték, amelyet meg kell adnia kerületként $2095 / 24,8 = 84$ mm.

- Probléma: A Suito-T nem csatlakozik az eszközhöz.

- Válasz: indítsa újra az eszközt / telefont / táblagépet / számítógépet. Indítsa újra az edzőgörgőt, mielőtt újból csatlakozik.

- Probléma: a kerékpár nem teljesen függőleges.

- Válasz: Először ellenőrizze, hogy a kerékpár megfelelően van-e rögzítve a gyorszárral. Utána győződjön meg róla, hogy a gyorszár teljesen és jól rögzül-e a papucshoz. Próbálja meg beállítani a két gumibakot, hogy szükség szerint megemelje a lábakat kiegyenlítve a talaj egyenetlenségeit.

24_CSOMAGOLÁS

Ha az edzőgörgőt el kell szállítani, a gondos csomagolás elengedhetetlen:

- húzza ki a töltőkábelt a Suito-T-ből;

- csomagolja be a Suito-T-t az eredeti dobozába.

A szállítás során a csomagok gyakran nagy erőhatásoknak vannak kitéve, ezért a nem megfelelő csomagolás az edzőgörgőben maradó károsodást okozhat. Ez a fajta károsodás nem tartozik a garancia hatálya alá.

Megjegyzés: az edzőgörgő vagy bármely más alkatrészének elküldése előtt először mindig forduljon az Elite-hez vagy a forgalmazóhoz. Az előzetes megállapodás nélkül kapott termékeket elutasítjuk.

25_SZERZŐI JOG

A kézikönyv egyetlen részét sem szabad reprodukálni vagy továbbítani az Elite S.r.l. írásos engedélye nélkül. Az Elite Suito-T szoftver és a hozzátartozó kód az Elite S.r.l. kizárólagos tulajdonát képezik.

26_TERMÉKMÓDOSÍTÁSOK

Ami a műszaki frissítéseket illeti, az Elite fenntartja a jogot, hogy változtasson a terméken vagy annak specifikációjában anélkül, hogy köteles legyen erről előzetesen értesíteni vagy tájékoztatni az Ügyfelet a következő esetekben:

- olyan változások, amelyek nem befolyásolják negatívan a termék teljesítményét;
- a termék teljesítményének való megfeleléshez vagy ennek fejlesztéséhez szükséges változtatások;
- az alkalmazandó jogi követelmények betartásához szükséges változtatások.

Az ELITE fenntartja a jogot arra is, hogy a termékeket a felsorolt fejlesztésekkel szállítsa anélkül, hogy köteleznék vagy felelősségre vonnák, hogy ugyanazokat a módosításokat bármelyik korábban megvásárolt termékre is alkalmazzák, fenntartva az árváltoztatás és a modell elérhetőségének megváltoztatásának jogát az aktuális piaci viszonyoknak, alkatrészek elérhetőségének és egyéb vállalati szempontoknak megfelelően.

27_ NYILATKOZAT

Elite S.r.l. semmilyen felelősséggel nem tartozik a felhasználó testi épségének ideiglenes vagy tartós megváltozásáért, akár közvetlen, akár közvetett módon származik az edzőgörgő használatából.

28_ INFORMÁCIÓK A TERMÉK ÁRTALMATLANÍTÁSÁHOZ

1) AZ EURÓPAI UNIÓBAN

Ez a termék megfelel az alábbi európai irányelveknek: 2002/95 / EK, 2002/96 / EK és 2003/108 / EK.

A berendezésen vagy a csomagoláson megadott keresztbe húzott kuka szimbólum azt jelzi, hogy annak élettartama végén a terméket külön kell gyűjteni az egyéb hulladékoktól.

Ezért a felhasználónak a termék hasznos élettartama végén vagy szelektív elektronikus hulladékgyűjtőbe kell vinni a terméket, vagy visszajuttatni a kereskedőhöz az új termék vásárlásakor.

A selejtezett berendezések elkülönített gyűjtése az újrahasznosításhoz, kezeléshez és a környezetbarát ártalmatlanításhoz segít a környezetre és az egészségre gyakorolt lehetséges negatív következmények megelőzésében és hozzájárul a berendezés anyagainak újrahasznosításához.

A termék helytelen ártalmatlanítása a felhasználó részéről magával vonhatja a hatályos szabályozásban meghatározott büntetéseket.

2) EU-N KÍVÜLI ORSZÁGOKBAN

Ha ártalmatlanítani szeretné ezt a terméket, kérjük, lépjen kapcsolatba a helyi hatóságokkal és kérdezze meg tőlük, hogy milyen ártalmatlanítási módszer alkalmazható.

Technikai segítségnyújtás:

Telefon: +39 049 5940044

e-mail: info@elite-it.com

**Dichiarazione di conformità / Declaration of conformity / Déclaration de conformité
Konformitätserklärung / Declaración de Conformidad / Verklaring van Overeenstemming**

I hereby declare that the product / Ezennel kijelentem, hogy a termék :

Description / Leírás :

Hometrainer / Kerékpáros edzőgörgő

Model / Modell: Suito-T

Trademark / Márka: Elite

Satisfies all the technical regulations applicable to the product within the scope of Council Directives 2014/35/EU and 2014/30/EU
Megfelel a termékre alkalmazandó összes műszaki előírásnak a 2014/35/EU és a 2014/30/EU tanácsi irányelv hatálya alatt.

EN 300 328 V.1.9.1 clause 5.3.10; 5.3.11

EN 62479:2010

EN 61000-6-1:2007; EN 61000-6-3:2007/A1:2011;

EN 301 489-1 V1.9.2; EN 301 489-17 V2.2.1

EN 60335-1: 2012 + AC:2014 + A11:2014

EN 62233:2008

All essential radio test suites have been carried out. / Minden szükséges rádiófrekvenciás teszt elkészült.

MANUFACTURER or AUTHORISED REPRESENTATIVE:

GYÁRTÓ vagy JOGOSULT KÉPVISELŐJE:

ELITE S.R.L.

VIA FORNACI, 4 - 35014

FONTANIVA - PADOVA

ITALY

This declaration is issued under the sole responsibility of the manufacturer and, if applicable, his authorized representative.

Ezt a nyilatkozatot a gyártó és adott esetben meghatalmazott képviselőjének kizárólagos felelősségével állítják ki.



Giulio Bertolo, CEO

Name and Title / Név és titulus

Fontaniva, XX/11/2020

Place, date of issue / Kiállítás helye és ideje

GARANCIA

A 24. sz. Törvénynek megfelelően 02/02/2002 és a CE 1999/44 irányelv alapján az ELITE s.r.l. garantálja termékei és a) az alkatrészei használhatóságát a vásárlástól számított két (2) évig.

2. A garancia nem érvényes a gyártó terhére olyan okokból eredő hibákért, amelyek az alábbiak miatt következnek be, például gondatlanság a termék használata közben, ütések, szükséges karbantartás elmaradása, nem felhatalmazott személyzet által okozott kár, szállítás, normál kopás. Ezenkívül a garancia nem érvényes a termék nem rendeltetészerű használata, a termék helytelen tárolása, valamint helytelen összeszerelése esetén. Ezen esetekben az ELITE s.r.l. nem felel a keletkezett közvetlen vagy közvetett károkért.

3. Javítás vagy kicserélés esetén a - gyárban vagy annak egyik hivatalos szervizközpontjában - az ELITE s.r.l. nem felel semmilyen szállítás okozta hiányért vagy kárért.

4. A garanciális szolgáltatás igénybevételéhez szükség van hogy minden részét gondosan kitöltse az „ÜGYFÉLSEGÉLY KÁRTYÁ”-nak, amelyet csatolnia kell az ELADÓ által kiállított számlához (mely tartalmazza az eladó nevét és a visszaküldött termék eladási dátumát). A garancia érvényét veszti, ha ezen dokumentumok egyike hiányzik.

5. A Vevő által kitöltött ÜGYFÉLSEGÉLY kártyán található minden adatot a 675. számú szabálynak megfelelően (31/12/1996-os rendelet) kezelünk.

6. Ha lehetséges, csatolja a hibajelenség leírását, esetlegesen a hibás alkatrészt jelölje meg a robbantott ábrán, és csatolja a számlához és az ÜGYFÉLSEGÉLY kártyához.

7. ELITE s.r.l. fenntartja a jogot a termék értesítési kötelezettség nélküli műszaki és esztétikai változtatására.

Name / Név

Address / Cím

Phone - e-mail / Telefonszám - email cím

ELITE

**ÜGYFÉLKÁRTYA
WARRANTY CARD**

*Probléma esetén forduljon kereskedőjéhez.
In case of defect contact your dealer.*

Product name / terméknev

Article number / Cikkszám

Description of the defect / Probléma leírása

Date of purchase / Vásárlás dátuma

Date of production / Gyártás dátuma

Name of retailer / Eladó neve

JEGYZETEK

JEGYZETEK

JEGYZETEK

SUITO 0191001

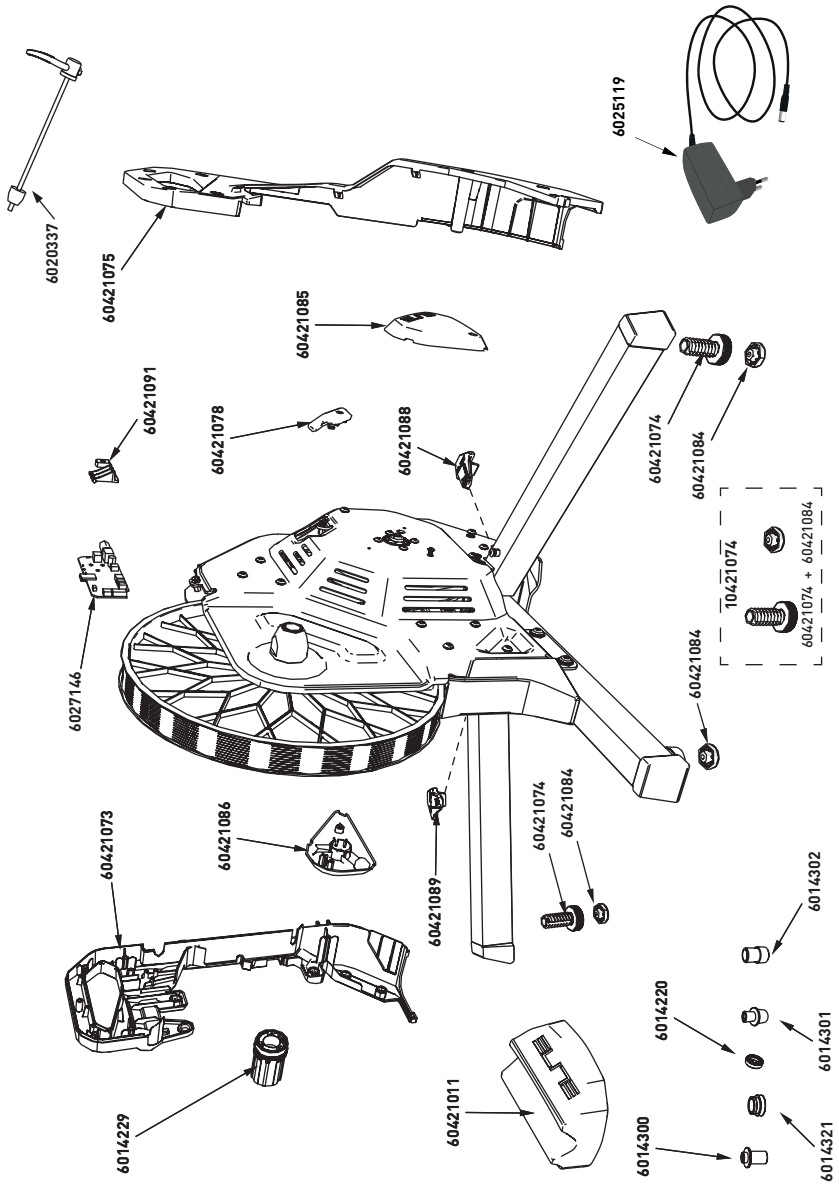

SUITO 0191001AR

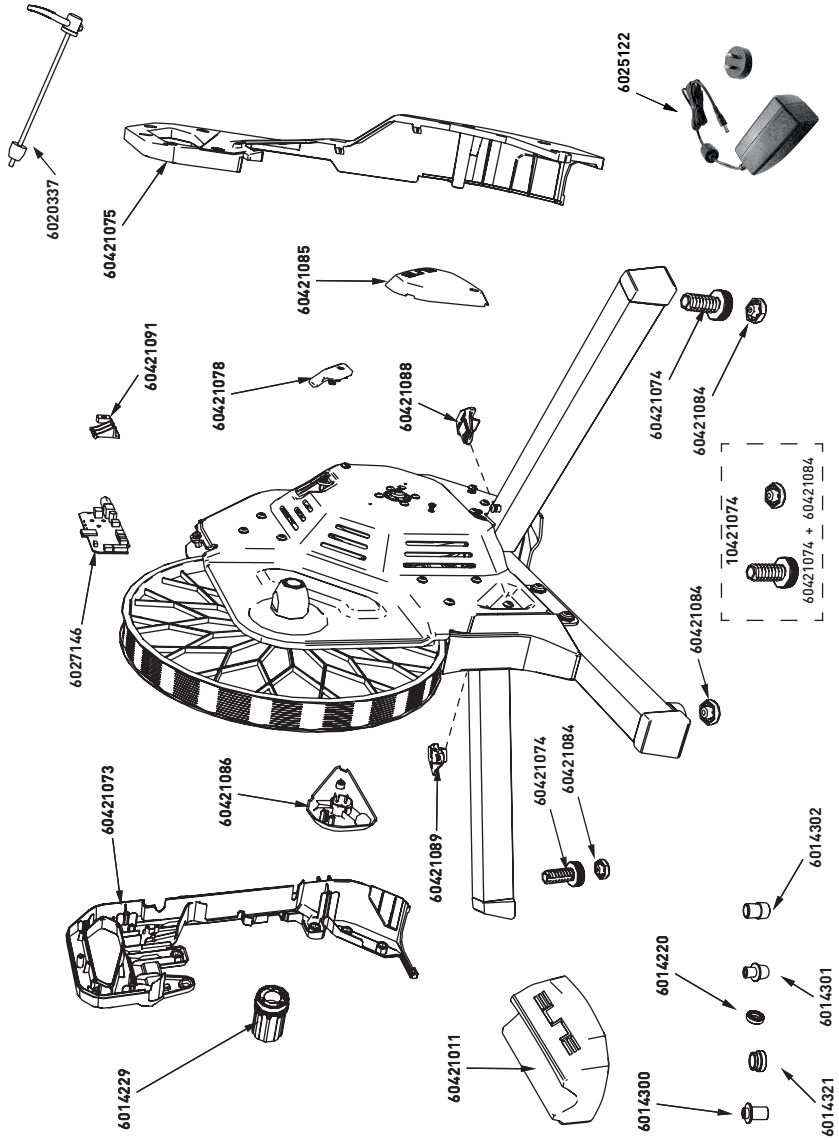

SUITO 0191001C

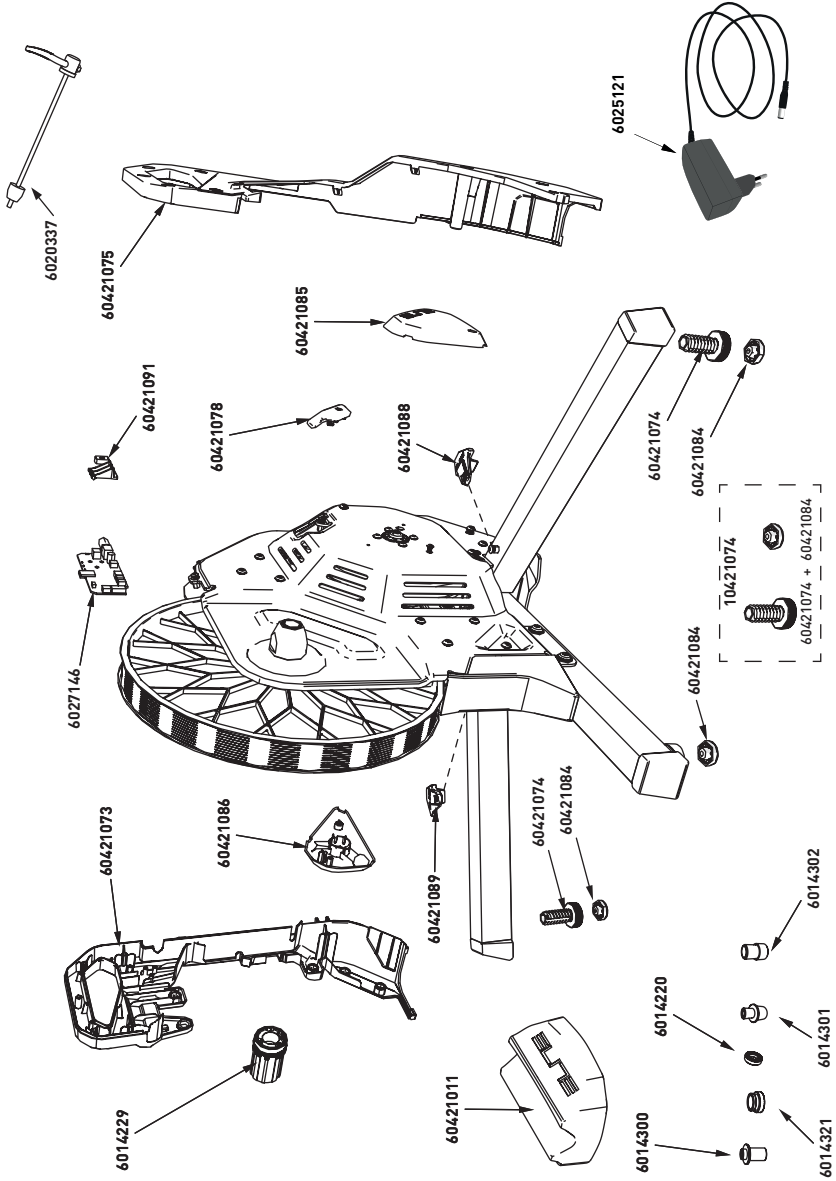

SUITO 0191001EXUE / 0191001K / 0191001TW

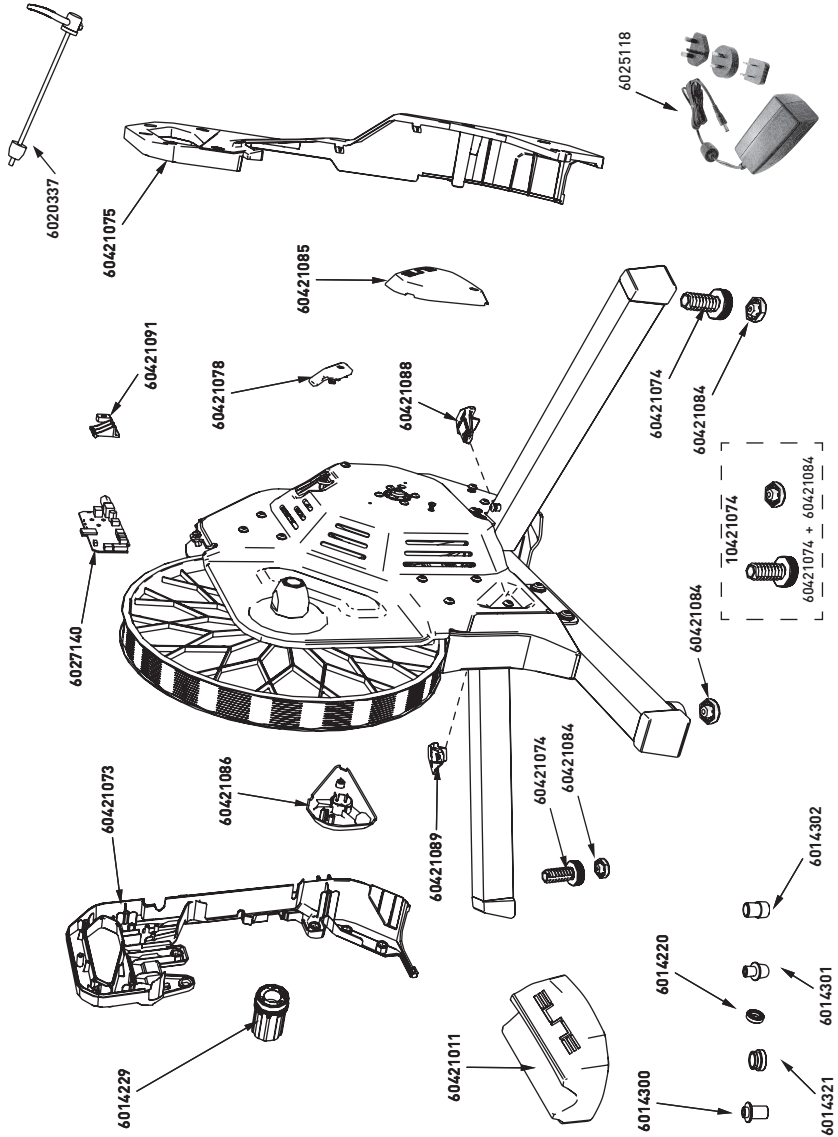

SUITO 0191001UEUK

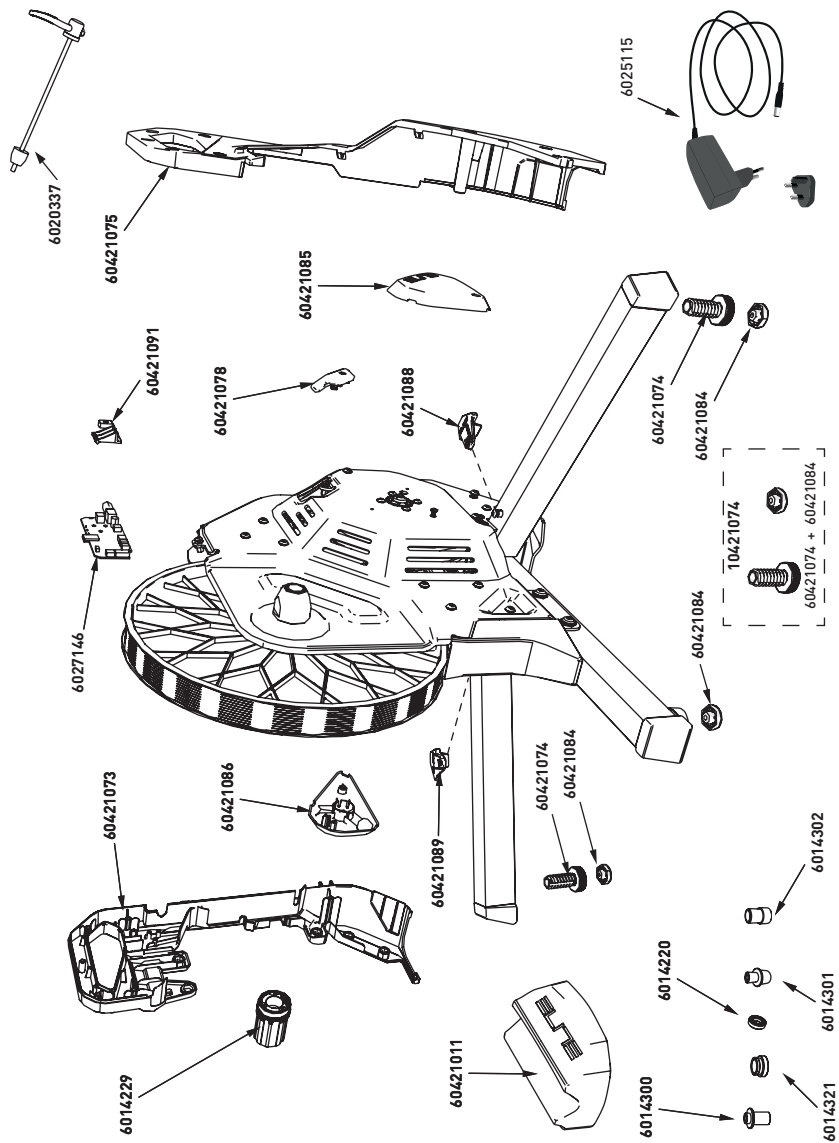

SUITO 0191002

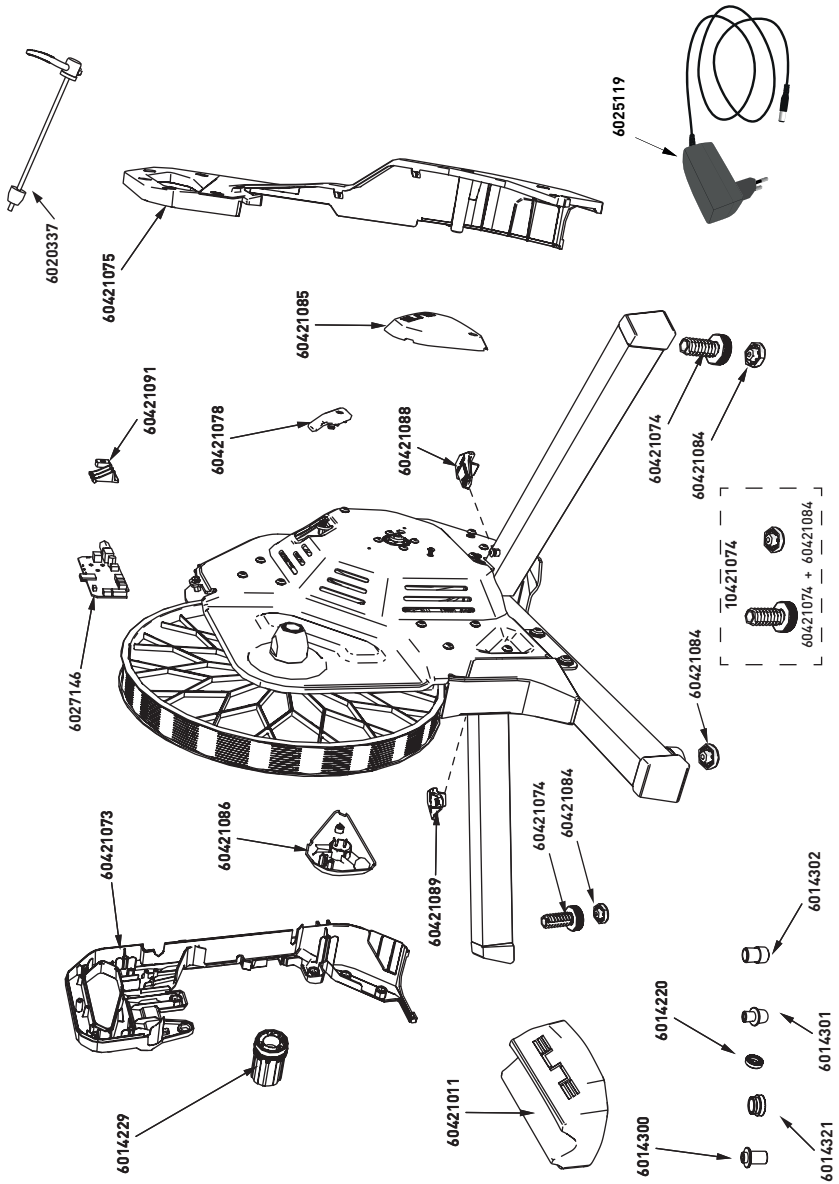

SUITO 0191002AR

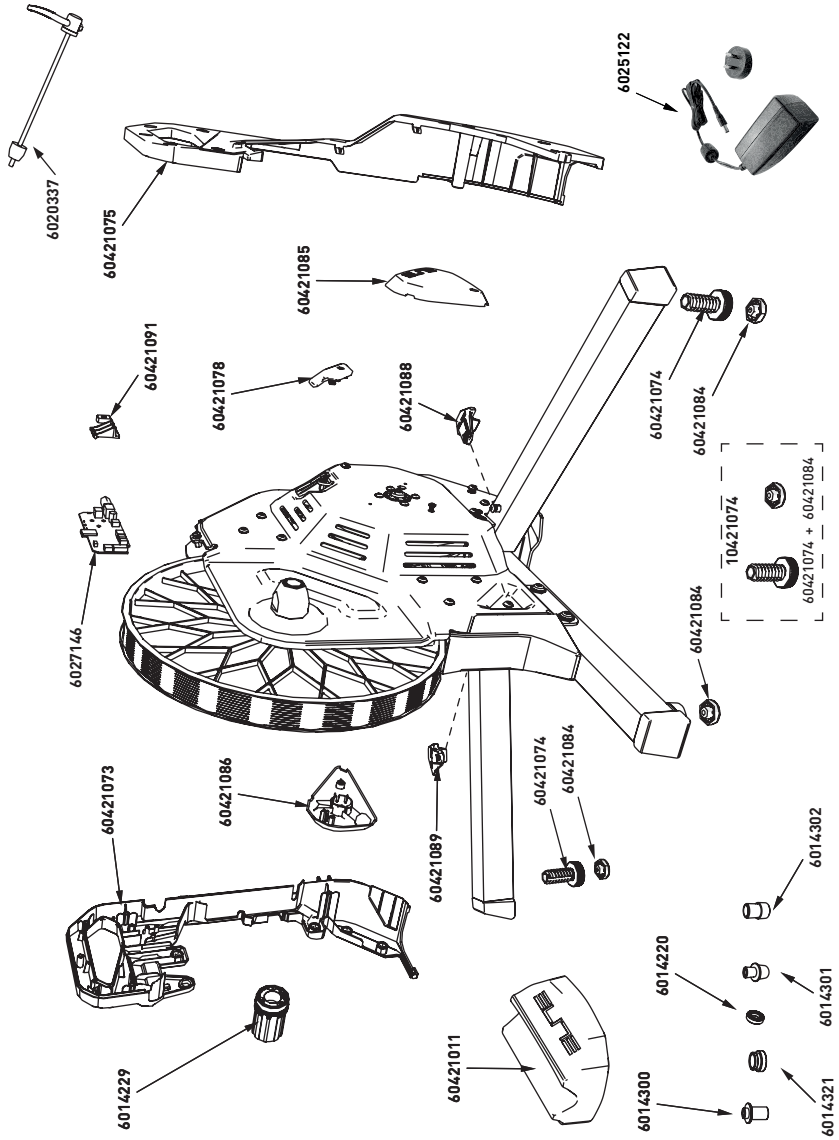

SUITO 0191002C

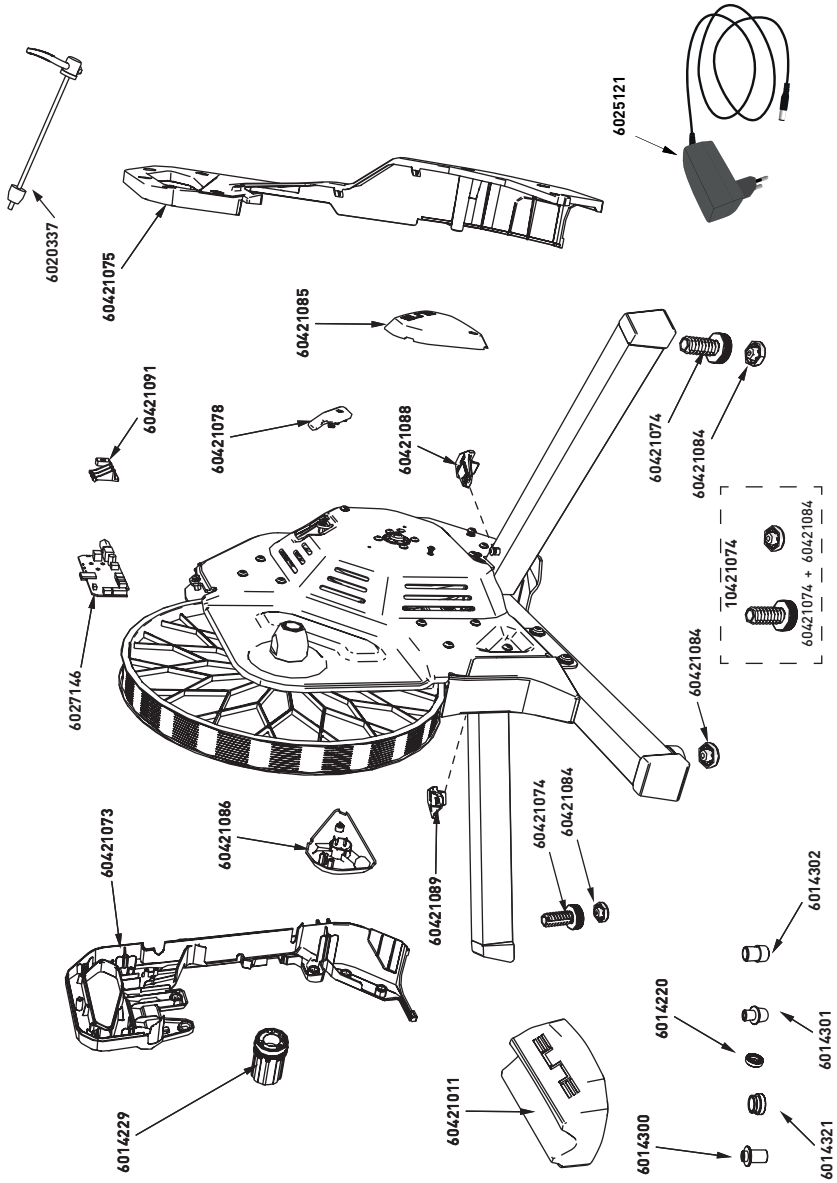

SUITO 0191002EXUE / 0191002K / 0191002TW

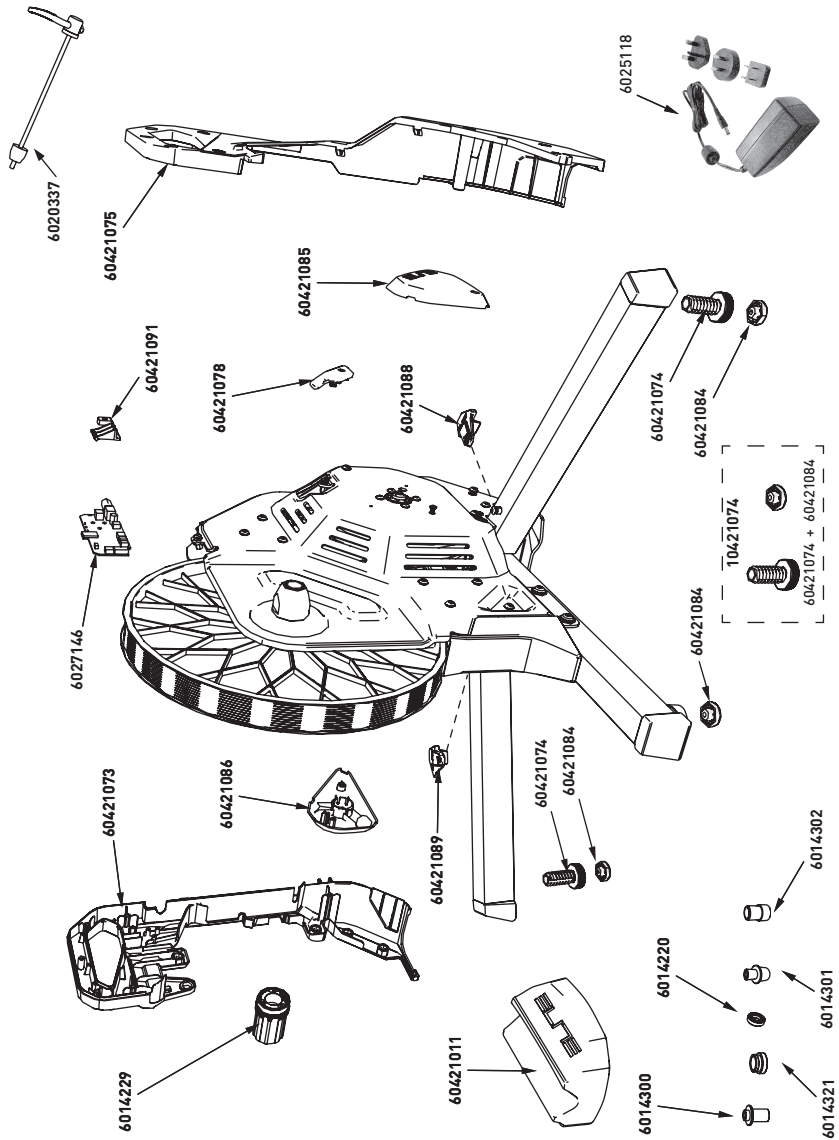

ELITE

CHANGE YOUR RIDE



ELITE S.R.L.

VIA FORNACI, 4
35014 FONTANIVA
PADOVA - ITALY

ELITE-IT.COM

