

FLUID EGYSÉG

ELITE
DESIGN & PERFORMANCE

HU HASZNÁLATI
UTASÍTÁS



HU - MAGYAR - QUBO FLUID EGYSÉG

01_ÁLTALÁNOS BIZTONSÁGI IRÁNYMUTATÁSOK	3
02_TERMÉKMÓDOSÍTÁSOK	3
03_BEVEZETÉS	3
04_A POWER FLUID EGYSÉG FELSZERELÉSE	3

HU - MAGYAR - QUBO KERET

01_ÁLTALÁNOS BIZTONSÁGI FIGYELMEZTETÉSEK	10
02_TERMÉKMÓDOSÍTÁSOK	10
03_NYILATKOZAT	10
04_BEVEZETÉS	10
05_A QUBO FLUID EGYSÉG FELSZERELÉSE	10
06_A KERÉKPÁR RÖGZÍTÉSE	10
07_A KERÉKPÁR KIVÉTELE	11
08_A KERET SZINTEZÉSE	11
09_FIGYELMEZTETÉSEK	11
10_HASZNÁLATI TANÁCSOK	11

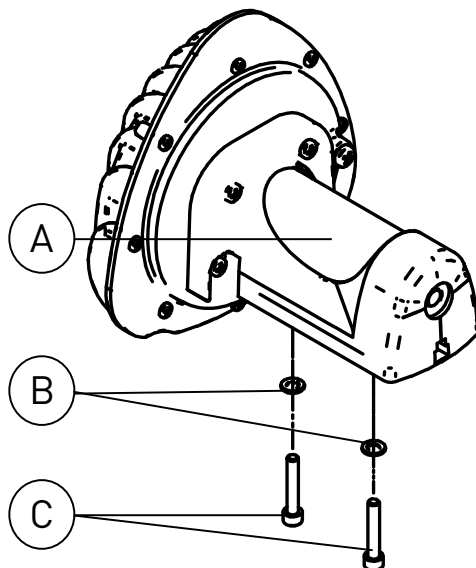

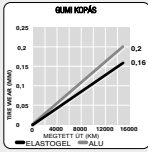

-20%
GUMI KOPÁS

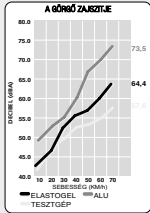

-50%
-KAL VALÓBÓB ROLLER EGYSÉG

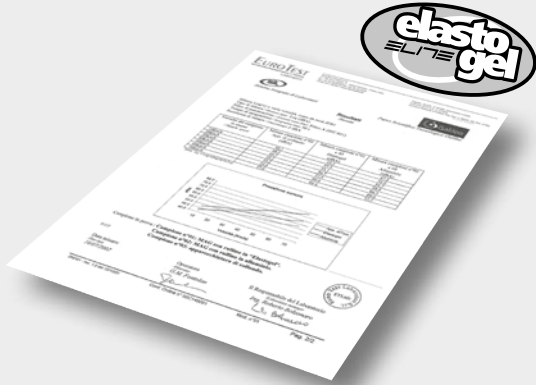

HU - MAGYAR

Az ELITE, a BAYER-rel együttműködve bemutatja az ELASTOGEL-t, az edzőgörgő görgőjén megtalálható technopolimer anyagot, amely a következő előnyöket kínálja:

- 50%-KAL ALACSONYABB ZAJSZINT (dB-ben számítva *).
- JAVÍTJA AZ ELLENÁLLÁSI EGYSÉG TAPADÁSÁT.
- 20%-KAL CSÖKKENTI A KÜLSŐGUMI KOPÁSÁT.
- CSÖKKENTI A VIBRÁCIÓT ÉS VALÓSÁGHŰ TEKERÉSELMÉNYT BIZTOSÍT.
- NÖVELI AZ MTB KÜLSŐGUMIKKAL VALÓ KOMPATIBILITÁST.

A kétrészes gyártási folyamat lehetővé teszi az ELASTOGEL ellenállását horzsolások, oldószerek, olajok és hőhatások ellen, mégis rendkívüli rugalmasságot biztosít.

*DECIBEL

A zaj egy nem kívánatos hang, amely a nyomás gyors változásaiból származik, és folyamatosan összenyomott és tágult hullámok révén terjed a levegőben, amit decibelben (dB) mének. A zajmérés logaritmuson alapul; ez azt jelenti, hogy a 60 dB hang energia-intenzitása tízszer nagyobb, mint az 50dB-nél mért hangé.

Gratulálunk a QUBO FLUID edzőgörgő megvásárlásához!

FONTOS

Soha ne állítsa meg a kerék forgását tárcsa- vagy felni fékkel. Ez komoly sérülést okoz a görgőnek és a külsőguminak.

A görgő felmelegedhet használat közben.

Hagyja lehűlni a lendkereket, mielőtt megérinti azt!

Az edzőgörgő nem tartalmaz a felhasználók által javítható alkatrészt.

Ha bármely okból megbontják, vagy megváltoztatják, az garanciavesztést okoz.

01_ÁLTALÁNOS BIZTONSÁGI IRÁNYMUTATÁSOK

Az edzőgörgő használata előtt figyelmesen olvassa el az alábbiakban felsorolt előírásokat az egészsége és biztonsága érdekében.

1. A készüléket nem használhatják csökkent mozgásképességű személyek (beleértve a gyermekeket is) csökkent fizikai, érzékszervi vagy mentális képességű, vagy tudatlan felhasználók felügyelet vagy előzetes ismertetés nélkül.
 2. Ügyeljen rá, hogy gyermekek ne játszzanak a készülékkel.
 3. Edzésterv megkezdése előtt vizsgálta ki fizikai állapotát az egészsége megőrzése érdekében.
 4. Válasszon a fizikai állóképességének, aktuális állapotának és egészségének megfelelő edzésprogramot.
 5. Ha különösen levertnek érzi magát vagy fájdalmai vannak edzés közben hagyja abba az edzőgörgő használatát és azonnal forduljon orvosához.
- A fenti figyelmeztetések általánosak és nem tartalmazzák az összes olyan óvintézkedést, amelyeket meg kell tenni az edzőgörgő megfelelő és biztonságos használata érdekében; ami kizárólag a felhasználó felelőssége.

02_TERMÉKMÓDOSÍTÁSOK

Ami a műszaki frissítéseket illeti, az Elite fenntartja a jogot, hogy változtasson a terméken vagy annak specifikációjában anélkül, hogy köteles legyen erről előzetesen értesíteni vagy tájékoztatni az Ügyfelet a következő esetekben:

- a) olyan változások, amelyek nem befolyásolják negatívan a termék teljesítményét;
- b) a termék teljesítményének való megfeleléshez vagy ennek fejlesztéséhez szükséges változtatások;
- c) az alkalmazandó jogi követelmények betartásához szükséges változtatások.

Az ELITE fenntartja a jogot arra is, hogy a termékeket a felsorolt fejlesztésekkel szállítsa anélkül, hogy köteleznék vagy felelősségre vonnák, hogy ugyanazokat a módosításokat bármelyik korábban megvásárolt termékre is alkalmazzák, fenntartva az árváltoztatás és a modell elérhetőségének megváltoztatásának jogát az aktuális piaci viszonyoknak, alkatrészek elérhetőségének és egyéb vállalati szempontoknak megfelelően.

03_BEVEZETÉS

Ellenőrizze az alábbi alkatrészek meglétét:

Ellenállási egység (A)

Alkatrészcsomag:

- 1 imbuszkulcs
- 2 M6 csavar (B)
- 2 M6 alátét (C)

04_A FLUID EGYSÉG FELSZERELÉSE

- 45 mm átmérőjű görgő az ellenállási egységben.
- Az egység a keretre helyezéséhez kövesse az utasításokat, melyet a váz felhasználói kézikönyvében talál meg.
- Az edzőgörgő készen áll az edzésre. Ahhoz, hogy különböző ellenállással tekerjen csak használja kerékpárja váltóját, csak úgy, mint az utakon.

QUBO KERET

ELITE
DESIGN & PERFORMANCE

**HU HASZNÁLATI
UTASÍTÁS**



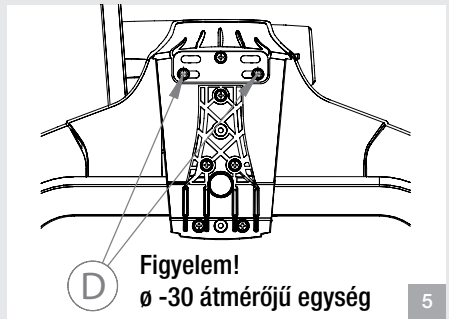
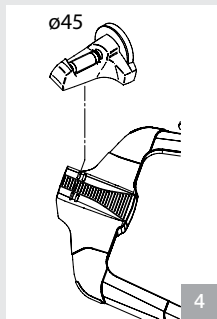
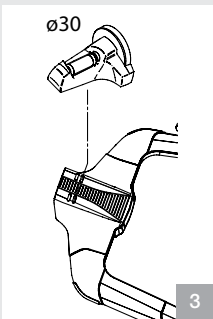
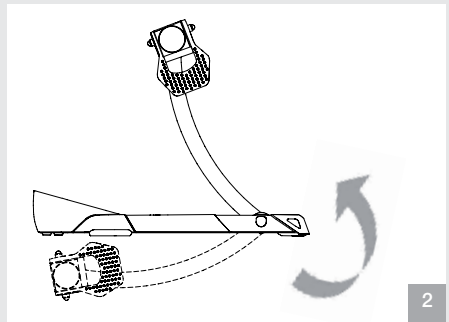
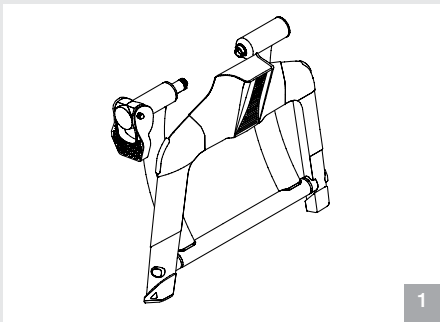
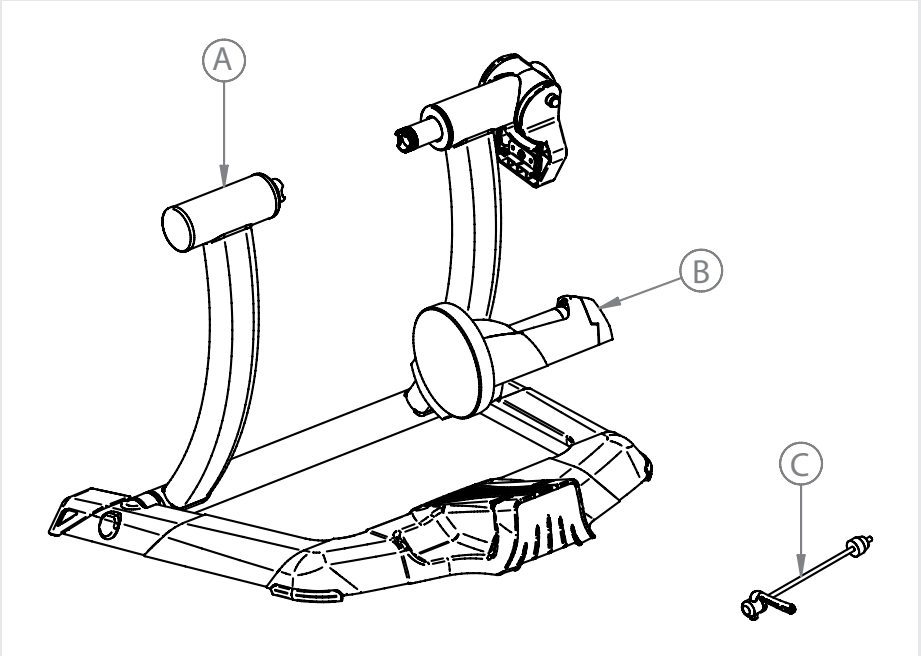

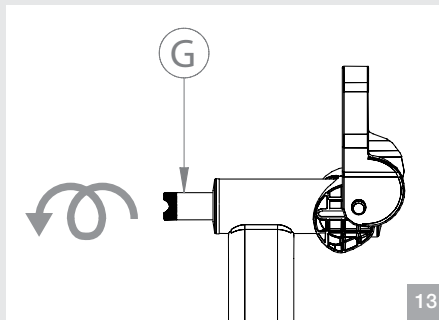
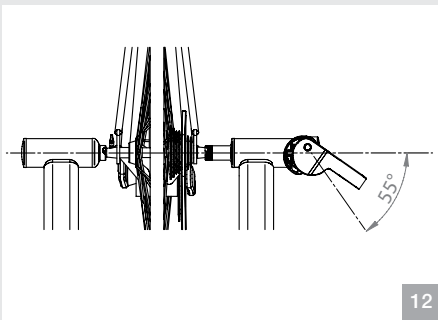
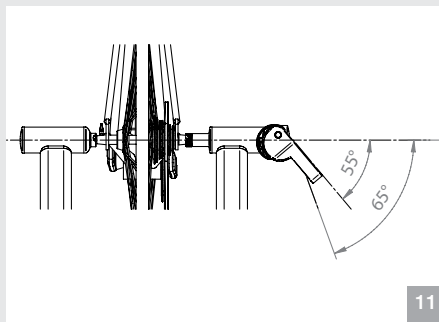
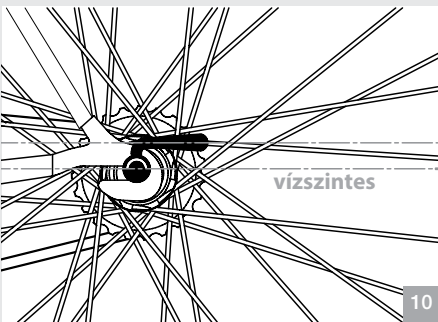
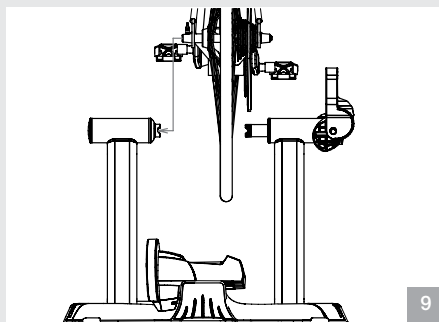
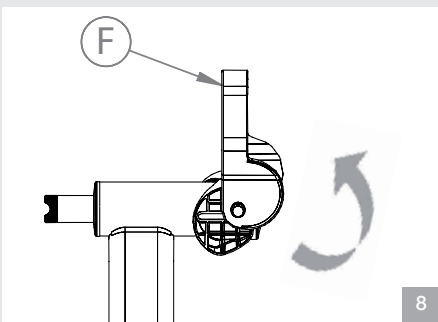
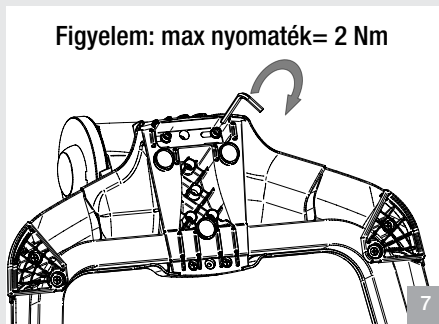
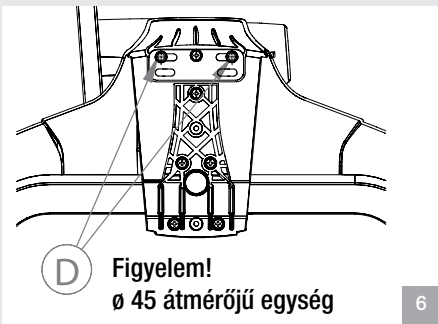

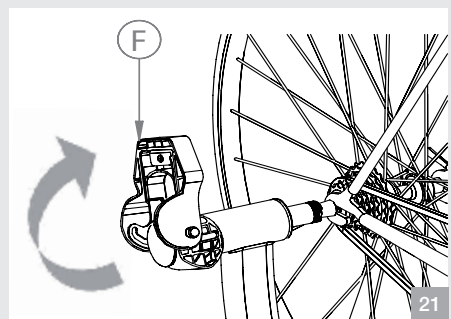
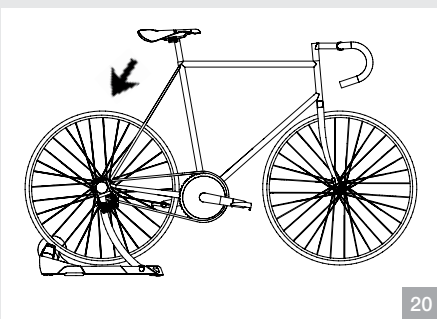
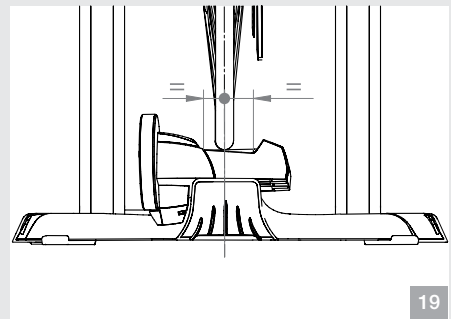
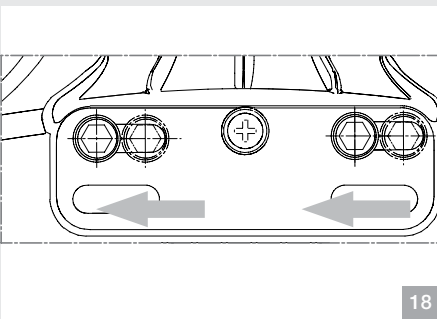
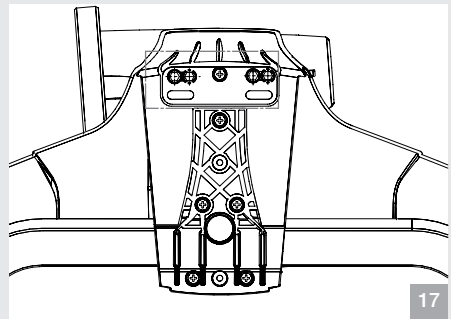
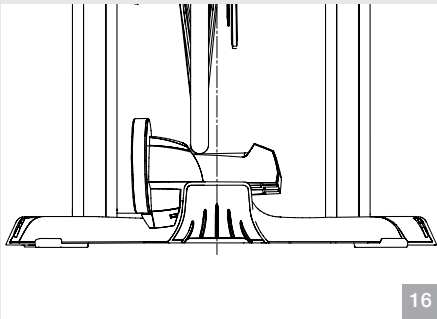
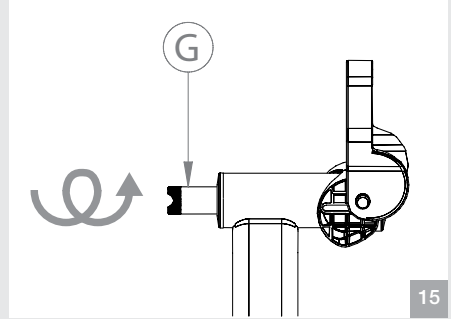
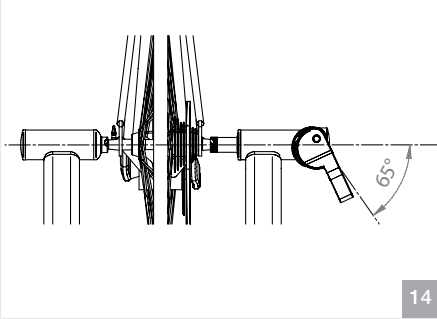

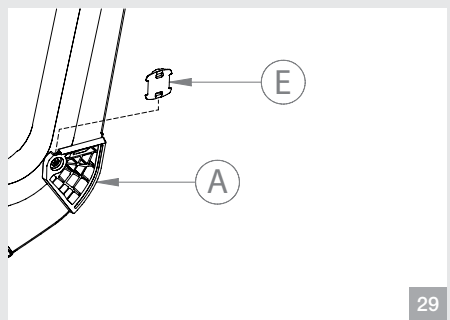
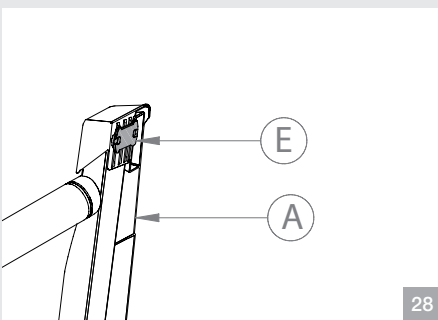
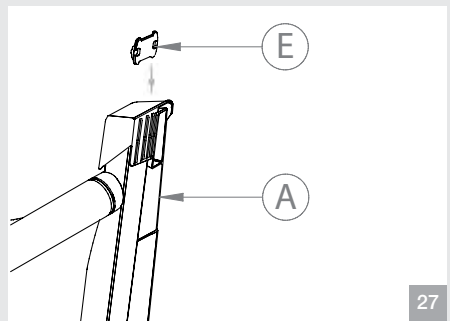
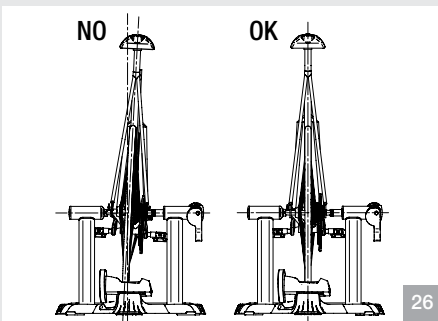
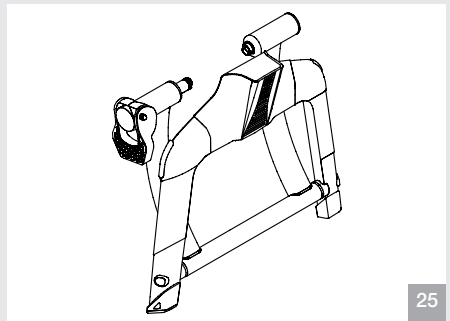
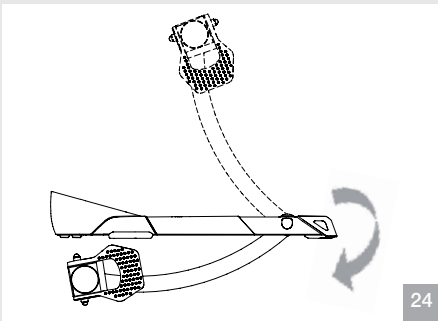
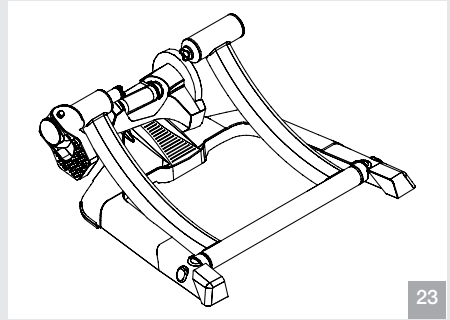
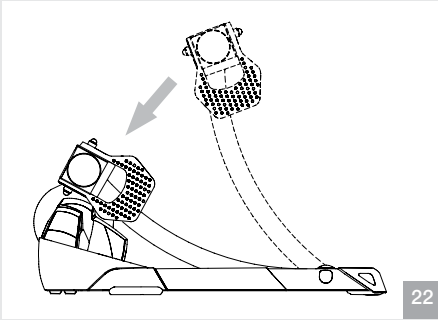

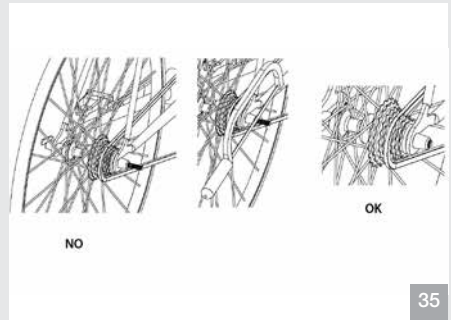
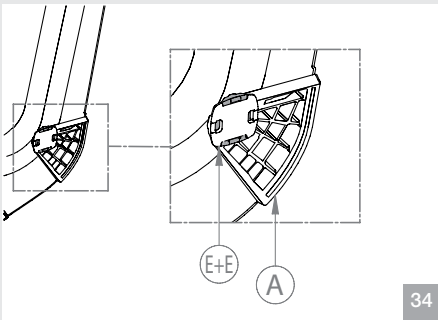
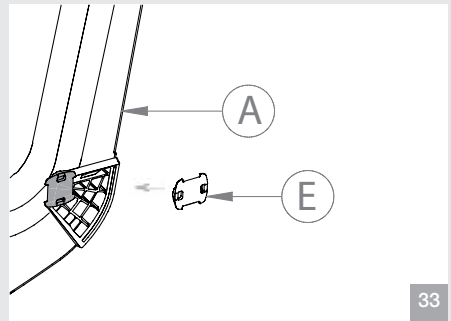
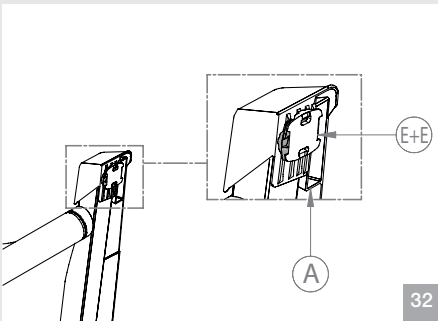
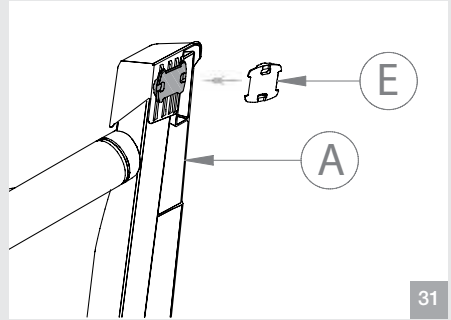
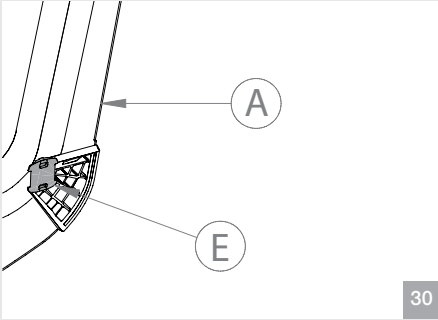

01_ ÁLTALÁNOS BIZTONSÁGI IRÁNYMUTATÁSOK

Az edzőgörgő használata előtt figyelmesen olvassa el

az alábbiakban felsorolt előírásokat az egészsége és biztonsága érdekében.

1. A készüléket nem használhatják csökkent mozgásképeségű személyek (beleértve a gyermekeket is) csökkent fizikai, érzékszervi vagy mentális képességű, vagy tudatlan felhasználók felügyelet vagy előzetes ismertetés nélkül.
 2. Ügyeljen rá, hogy gyermekek ne játsszanak a készülékkel.
 3. Edzésterv megkezdése előtt vizsgálta ki fizikai állapotát az egészsége megőrzése érdekében.
 4. Válasszon a fizikai állóképességének, aktuális állapotának és egészségeinek megfelelő edzésprogramot.
 5. Ha különösen levertnek érzi magát vagy fájdalmi vannak edzés közben hagyja abba az edzőgörgő használatát és azonnal forduljon orvosához.
- A fenti figyelmeztetések általánosak és nem tartalmazzák az összes olyan óvintézkedést, amelyeket meg kell tenni az edzőgörgő megfelelő és biztonságos használata érdekében; ami kizárólag a felhasználó felelőssége.

02_ TERMÉKMÓDOSÍTÁSOK

Ami a műszaki frissítéseket illeti, az Elite fenntartja a jogot, hogy változtasson a terméken vagy annak specifikációijában anélkül, hogy köteles legyen erről előzetesen értesíteni vagy tájékoztatni az ügyfelet a következő esetekben:

- a) olyan változások, amelyek nem befolyásolják negatívan a termék teljesítményét;
- b) a termék teljesítményének való megfeleléshez vagy ennek fejlesztéséhez szükséges változtatások;
- c) az alkalmazandó jogi követelmények betartásához szükséges változtatások.

Az ELITE fenntartja a jogot arra is, hogy a termékeket a felsorolt fejlesztésekkel szállítsa anélkül, hogy köteleznék vagy felelősségre vonnák, hogy ugyanazokat a módosításokat bármelyik korábban megvásárolt termékre is alkalmazzák, fenntartva az árváltoztatás és a modell elérhetőségének megváltoztatásának jogát az aktuális piaci viszonyoknak, alkatrészek elérhetőségének és egyéb vállalati szempontoknak megfelelően.

03_ NYILATKOZAT

Elite S.r.l. semmilyen felelősséggel nem tartozik a felhasználó testi épségének ideiglenes vagy tartós megváltozásáért, akár közvetlen, akár közvetett módon származik az edzőgörgő használatából.

04_ BEVEZETÉS

Ellenőrizze az alábbi alkatrészek meglétét:

N°1 Qubo keret	(A)
N°1 egység	(B)
N°1 gyorszár	(C)
N°2 M6 csavar	(D)
N°10 szintező alátétek	(E)

FIGYELEM

Az itt bemutatott ellenállási egység eltérhet a gyártásba került modellektől.

05_ KERET ÖSSZESZERELÉS

- Vegye ki a keretet (A) a csomagolásból (1. ábra), majd nyissa ki és helyezze sík felületre (2. ábra).
- 2 pár lyuk található az ellenállási egység számára, az alábbi módon rögzítse azt a kereten:
 - Használja az első lyukpárt a 30mm átmérőjű görgőegységhez (3. ábra).
 - Használja a hátsó lyukpárt a 45mm átmérőjű görgőegységhez (4. ábra).
- Húzza meg az M6 csavarokat (D) (5. és 6. ábra) teljesen, a görgő átmérőjének megfelelő lyukakban.
- A csavarok meghúzásához kizárólag a mellékelt imbuzkulcsot használja. Feszítse meg a csavarokat ¼ fordulattal azután, hogy a csavar összeszorította az ellenállási egységet a kereten levő rögzítőlappal (maximális nyomaték 2 NM).

06_ A KERÉKPÁR RÖGZÍTÉSE

- Bizonyosodjon meg arról, hogy a hátsó kerék gyorszár teljesen zárva van.
- Nyissa ki a zárókart (F) teljesen nyitott helyzetbe (8. ábra).
- Helyezze a kerékpárját a keretbe, majd nyomja a gyorszár bal zárókupakját a bal tartóba (9. ábra). A biztonságos rögzítés érdekében bizonyosodjon meg arról, hogy a gyorszár vízszintes állapotban bezárva található (10. ábra).

- Zárja be a zárókart (F), megbizonyosodva arról, hogy a zárókar 55° és 65° között van (11. ábra).
- Ha a zárókar (F) nem záródik eléggé (12. ábra), akkor a gyorszártartó fém rudat (G) csavarja befelé (13. ábra), amíg megfelelő zárt pozícióba (55° és 65° között) kerül a zárókar (11. ábra).
- Ha a zárókar (F) 65°-nál nagyobb szögben áll (14. ábra) bezárt állapotban, akkor nyissa ki, majd csavarja kifelé (15. ábra) a gyorszár tartó fém rudat (G), amíg megfelelő pozícióba nem kerül a zárókar bezárt állapotban (55° és 65° között) (11. ábra).
- Ha a kerék túlságosan messze van a görgő középpontjától (16. ábra), akkor lazítsa ki az ellenállási egységet rögzítő csavarokat, pozícionálja a megfelelő helyre az egységet, majd feszítse meg a csavarokat a korábban említett módon (max 2 Nm) (14. 18. és 19. ábra)
- Tolja a kerékpárt az ellenállási egység felé, amíg a hátsó kerék hozzá nem ér a görgőhöz (20. ábra).
- Győződjön meg róla, hogy a kerékpár stabil, próbálja meg mozgatni a felsőcsónél és nyeregnel fogva. Amennyiben nem stabil, ellenőrizze, hogy a gyorszár és az zárókar helyes pozícióban vannak, hogy a zárókar (F) zárt állapotban van, valamint hogy a befogórendszer beállításait helyesen hajtotta végre.

07_A KERÉKPÁR KIVÉTELE

- Tartsa a kerékpárt egy kézzel, majd nyissa ki teljesen a zárókart (F) (21. ábra). Vegye ki a kerékpárt az edzőgörgőből.
- Szállításhoz és tároláshoz hajtsa be a keret lábát.
- Tovább tudja csökkenteni az edzőgörgő tárolási méretét ha leszereli az ellenállási egységet (B) a keretről (A) és visszahelyezi annak csomagolásába, majd a teljesen összecsuksja a keretet (24. és 25. ábra).

08_A KERET SZINTEZÉSE

- A Qubo keret (A) szintező alátétekkel (E) van ellátva az egyenletlen felületek kompenzálására, melyek nem engednék, hogy mind a négy láb egyenletesen érintkezzen a talajjal, valamint hogy a kerékpár teljesen függőleges állásban álljon. (26. ábra).
- A szintező alátétek (E) felszerelhetők az első lábak alá (27. és 28. ábra).
- A szintező alátétek (E) felszerelhetők a hátsó lábak alá (29. és 30. ábra).
- Ha egy szintező alátét nem elegendő, akkor több darab is használható (31., 32., 33. és 34. ábra).

Figyelem: a második alátétet (E) mindig 90°-ban elforgatva helyezze az előtte levő alátétre.

09_FIGYELMEZTETÉSEK

- A gyermekeket és háziállatokat távol kell tartani az edzőgörgőtől használat közben, mivel a tréner és a kerékpár mozgó alkatrészei sérülést okozhatnak.
- Az edzés megkezdése előtt helyezze az edzőgörgőt megfelelő helyre a szobában, távol a potenciálisan veszélyes tárgyaktól (bútorok, asztalok, székek ...) a balesetveszély elkerülése érdekében és megelőzve az akaratlan érintkezést.
- Az edzőgörgőt egyszerre csak egyetlen kerékpáros használhatja.
- Mindig ellenőrizze kerékpárjának és edzőgörgőjének biztonságát és stabilitását edzés előtt.
- Ha a gyorszára nem kompatibilis a tartórudak tömítésével, akkor cserélje ki a tartozék gyorszárra (O).
- A termék egyetlen része sem használható az eredeti funkcióján kívül.
- Mivel a lábak alján puha, gumi csúszásgátló van, használat közben a gumi nyomokat hagyhat a padlón.

10_HASZNÁLATI TANÁCSOK

- A kisebb kopás és a jobb tapadás érdekében érdemes 23 mm szélességű külsőgumit használni az edzéshez.
- Ajánlott guminyomás: 7-8 bar, MTB kerekeknél 3,5-4 bar. Szükséges esetekben tartsa be a külsőgumi gyártójának ajánlását.
- A csendesebb üzemelés és a jobb tapadás és az alacsony vibráció érdekében használjon sima futófelületű (slick) külsőgumit (MTB-okon is).
- Használat előtt tisztítsa meg a külsőgumi futófelületét alkohollal, vagy vízzel.
 - Ha a mellékelt gyorszár tengelye több, mint 3 mm-rel túlnyúlik a záróanyán, akkor vágja le a kiálló részt! (35. ábra)

Technikai segítségnyújtás:

Phone +39 049 5940044
e-mail: info@elite-it.com



ELITE S.R.L.

VIA FORNACI, 4
35014 FONTANIVA
PADOVA - ITALY

PHONE +39 049 594 0044

E-MAIL: INFO@ELITE-IT.COM

ELITE-IT.COM

Importőr:

Paul Lange Hungary Kft.

1211 Budapest

Központi út 28-32.

